

# HITACHI

## KABELFERNBEDIENUNG BEDIENUNGSANLEITUNG

MODELL  
SPX-WKT4

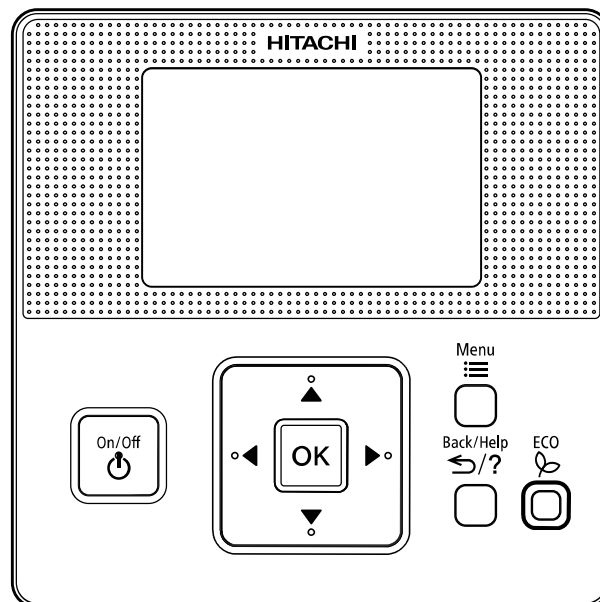

# INHALTSVERZEICHNIS

1. SICHERHEITSHINWEISE	3
2. BEZEICHNUNGEN UND FUNKTIONEN DER FERNBEDIENUNG	4
3. VOR DEM BETRIEB	5
3.1 DATUM UND ZEITEINSTELLUNG	5
3.2 SPRACHEINSTELLUNG	5
3.3 EINHEIT DER EINSTELLUNGSTEMPERATUR	6
4. BETRIEBSMETHODE	7
4.1 BETRIEB START/STOPP	7
4.2 BASISBETRIEB	7
4.3 BETRIEBSMODUSAUSWAHL	7
4.4 RAUMTEMPERATUREINSTELLUNG	7
4.5 LÜFTERDREHZAHL-AUSWAHL	8
4.6 AUTOMATISCHER SCHWINGMODUS	8
4.7 SCHWINGLUFTLAMELLEN-RICHTUNG (NUR DECKENKASSETTE)	9
5. MENU-BETRIEB	10
5.1 MENÜ	10
5.2 BETRIEB DES EINFACHEN TIMERS (Menü „Funktionen“)	11
5.3 BETRIEB DES EINSCHLAF TIMERS (Menü „Funktionen“)	12
5.4 BETRIEB DES WOCHEN-TIMERS (Menü „Funktionen“)	13
5.5 URLAUBSSCHALTUNGSMODUS (Menü „Funktionen“)	17
5.6 HOHE LEISTUNGSMODUS-BETRIEB (Menü „Funktionen“)	19
5.7 INFO-FUNKTION (Menü „Funktionen“)	20
5.8 FILTER ZURÜCKSETZEN (Menü „Funktionen“)	20
5.9 REINIGUNGSFUNKTIONEN (Menü „Funktionen“)	21
5.10 BEDIENUNGSSPERRE (Menü „Funktionen“)	23
5.11 SOMMER-/WINTERZEIT (Menü „Einstellungen Fernbed“)	24
5.12 airCloud Home	25
6. ECO-BETRIEB	26
6.1 Eco-Betrieb	26
6.2 ECO-Betrieb mit Sensor	26
7. MENÜ HILFE	27
7.1 Menü Hilfe	27
7.2 Anzeige auf LCD	27
7.3 Über den Betrieb	28
7.4 Kontaktinformation	28
8. ANDERE ANZEIGEN	29
8.1 Bei normalen Bedingungen	29
8.2 Bei abnormalen Bedingungen	30

## 1. SICHERHEITSHINWEISE

Siehe auch die Bedienungsanleitung des Innengeräts.

- Lesen Sie die folgenden Sicherheitshinweise sorgfältig durch, bevor Sie das Gerät in Betrieb nehmen, um eine ordnungsgemäße Verwendung sicherzustellen.
- Achten Sie besonders auf mit „**⚠ Warnung**“ und „**⚠ Vorsicht**“ gekennzeichnete Hinweise. Wenn mit „Warnung“ gekennzeichnete Hinweise nicht strengstens beachtet werden, kann dies schwere oder tödliche Verletzungen zur Folge haben. Wenn mit „Vorsicht“ gekennzeichnete Hinweise nicht ordnungsgemäß beachtet werden, kann dies schwerwiegende Folgen haben. Bitte beachten Sie alle Anweisungen genauestens, um die Sicherheit zu gewährleisten.
- Überprüfen Sie den ordnungsgemäßen Betrieb des Geräts nach der Installation. Erklären Sie dem Kunden den ordnungsgemäßen Betrieb und die korrekte Wartung des Geräts entsprechend dem Benutzerhandbuch. Bitten Sie den Kunden, diese Installationsanleitung zusammen mit der Bedienungsanleitung aufzubewahren.

### **⚠ WARNUNG**

- Lassen Sie kein Wasser in die Fernbedienung eindringen. Dieses Gerät enthält elektrische Komponenten. Das Eindringen von Wasser verursacht ernsthafte elektrische Schäden.
- Wenden Sie sich an Ihren Händler, um Wartungsarbeiten durchführen zu lassen. Unsachgemäße Wartungsarbeiten durch den Gerätebesitzer können zu Stromschlägen und einem Brand führen.
- Wenden Sie sich an Ihren Händler, wenn die Fernbedienung entfernt oder neu installiert werden muss. Wenn Sie die Fernbedienung selbst unsachgemäß entfernen und neu installieren, kann es zu Stromschlägen oder einem Brand kommen.
- Bei ungewöhnlichen Vorkommnissen (wie Brandgeruch) nehmen Sie das Gerät außer Betrieb und schalten den Trennschalter aus. Wenden Sie sich an Ihren Händler. Wenn Sie das Gerät bei ungewöhnlichen Vorkommnissen weiter betreiben, kann es zu Störungen, Kurzschlüssen oder einem Brand kommen.
- Der Händler und der qualifizierte Techniker müssen die örtlichen Sicherheitsvorschriften oder -normen einhalten.
- Vermeiden Sie im Interesse Ihrer Gesundheit direkte Zugluft über einen längeren Zeitraum.
- Schalten Sie während eines Gewitters den Trennschalter aus.

### **⚠ VORSICHT**

- Das Produkt muss entsprechend der Herstellerspezifikation bedient werden und ist für keine sonstigen Verwendungszwecke vorgesehen.
- Versuchen Sie nicht, das Gerät mit nassen Händen zu bedienen – es besteht Lebensgefahr.
- Wenn Sie das Gerät bei gleichzeitigem Gebrauch von Brennstoffen betreiben, lüften Sie den Raum regelmäßig, um eine ausreichende Sauerstoffzufuhr zu gewährleisten.
- Reinigen Sie die Fernbedienung nicht mit Wasser und stellen Sie keinen Behälter mit Wasser (z. B. eine Blumenvase) auf die Fernbedienung. Es sind möglicherweise Stromlecks vorhanden, die zu Stromschlägen führen können.
- Beenden Sie den Gerätebetrieb mit der Fernbedienung und schalten Sie den Trennschalter aus, während Sie das Gerät reinigen. Andernfalls können Kriechströme vorhanden sein und einen Stromschlag zur Folge haben.
- Schalten Sie den Trennschalter aus, wenn das Gerät für einen längeren Zeitraum nicht verwendet wird.
- Dieses Gerät sollte nicht von Kindern oder Personen bedient werden, die eingeschränkte körperliche, sensorische oder mentale Fähigkeiten besitzen oder nicht über die entsprechenden Erfahrungen oder das entsprechende Wissen verfügen, es sei denn, sie wurden in der Bedienung des Gerätes eingewiesen und werden bei den entsprechenden Tätigkeiten beaufsichtigt. Achten Sie darauf, dass Kinder nicht mit dem Gerät spielen.

## 2. BEZEICHNUNGEN UND FUNKTIONEN DER FERNBEDIENUNG

Die Abbildung unten enthält eine Übersicht aller Anzeigen. Die tatsächliche Anzeige verändert sich während des Betriebs.

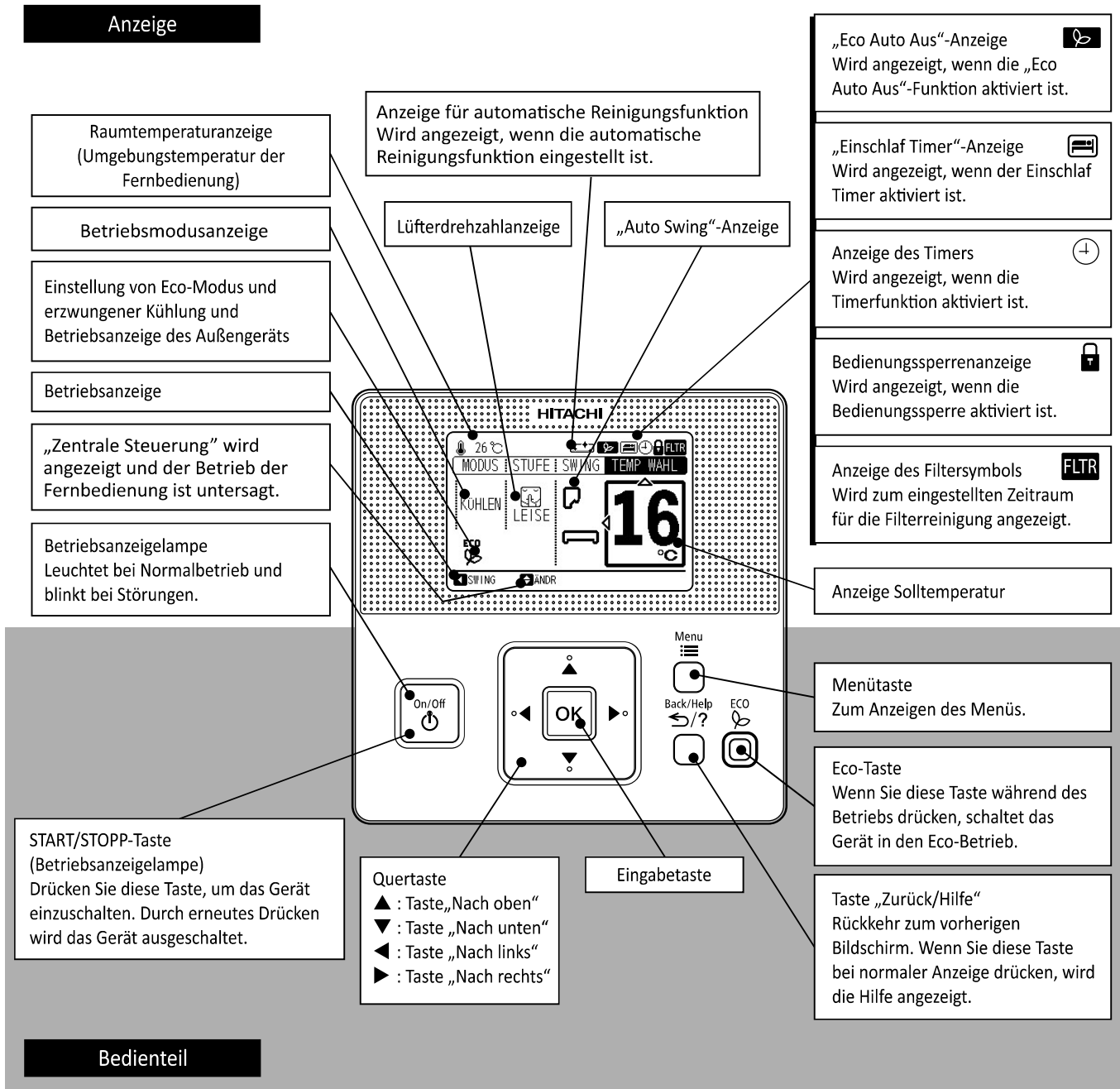

### VORSICHT

- Wenn diese Fernbedienung mit dem Innengerät verbunden ist, können Sie den Timer-Betrieb nicht an der kabellosen Fernbedienung einstellen.

### HINWEIS

- Drücken Sie die Tasten nicht zu fest oder mit einem spitzen Gegenstand (z. B. Kugelschreiber). Das Bedienteil der Fernbedienung kann beschädigt werden.
- Achten Sie darauf, dass die Tasten sanft mit den Fingern betätigt werden.
- Temperatureinheit, die Celcius in dem oben gezeigten Bild nur zur Veranschaulichung darstellt, um die Einstellung der Temperatureinheit anzuzeigen.
- Die Temperatur wird entsprechend der Auswahl des Benutzer in Celcius oder Fahrenheit angezeigt.
- Einige Modelle verfügen nicht über die in dieser Bedienungsanleitung angegebenen Funktionen. Daher werden diese Funktionen nicht im Display angezeigt.

## 3. VOR DEM BETRIEB

### 3.1 DATUM UND ZEITEINSTELLUNG

Diese Funktion dient zur Einstellung von Datum und Uhrzeit.

Eine periodische Zeiteinstellung wird empfohlen. (Zeitgenauigkeit: Abweichung von maximal +/-5 Sekunden pro Monat).

Die Uhr dieser Fernbedienung kann bei einem Stromausfall bis zu 72 Stunden weiterlaufen.

Stellen Sie Datum und Uhrzeit neu ein, wenn die Fernbedienung länger 72 Stunden ohne Strom bleibt oder die Netzversorgung eine lange Zeit ausgeschaltet bleibt.

1 „“ (Menü) drücken.

Im Menü die Option „Einstellungen Fernbed.“ auswählen und „OK“ drücken.

2 Im Menü die Option „Datum und Zeit einstell.“ auswählen und „OK“ drücken.

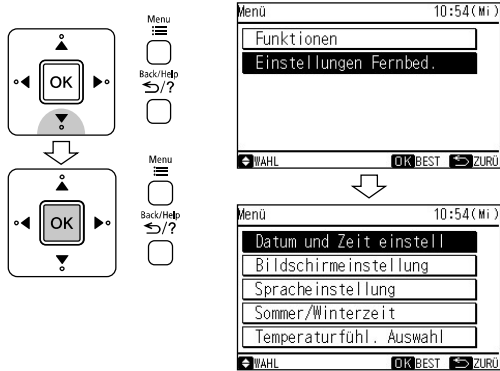

3 Mithilfe der Taste „<“ oder „>“ die Option „JJ/MM/TT/STD/MM“.

4 Mithilfe der Taste „△“ oder „▽“ die Einstellung ändern. Mit „△“ oder „▽“ die Zahlen einstellen.

5 Wenn Sie nach der Einstellung „OK“ drücken, wird der Bestätigungsbildschirm angezeigt.

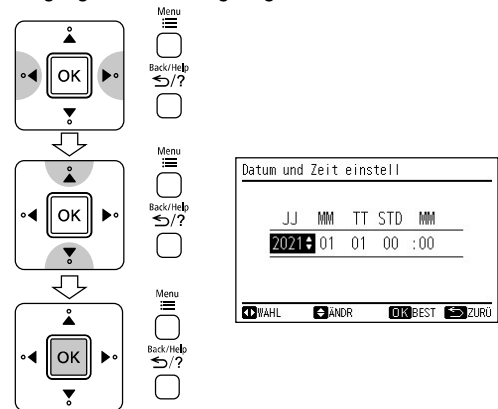

6 Mithilfe der Taste „<“ oder „>“ „Ja“ auswählen und „OK“ drücken. Die Einstellung wird bestätigt und der Bildschirm kehrt in die normale Anzeige zurück.

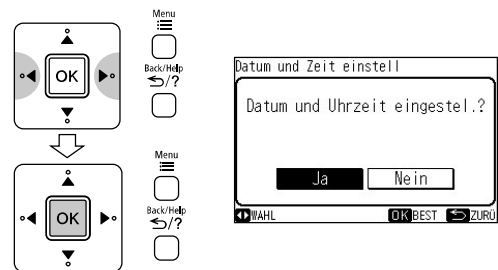

### 3.2 SPRACHEINSTELLUNG

Mit dieser Funktion kann die angezeigte Sprache geändert werden.

1 Im Menü die Option „Spracheinstellung“ auswählen und „OK“ drücken.

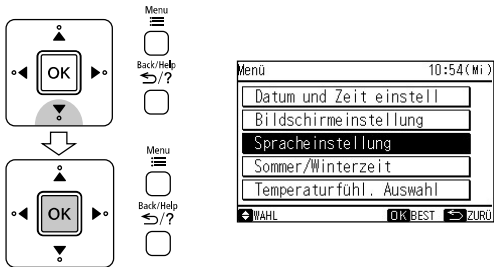

2 Mithilfe der Taste „△“ oder „▽“ die Sprache auswählen und „OK“ drücken. Der Bestätigungsbildschirm wird angezeigt.

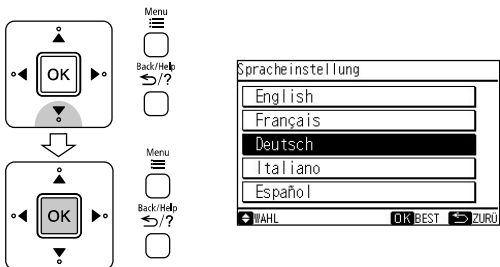

3 Mithilfe der Taste „<“ oder „>“ „Ja“ auswählen und „OK“ drücken. Die Einstellung wird bestätigt und der Bildschirm kehrt in die normale Anzeige zurück.

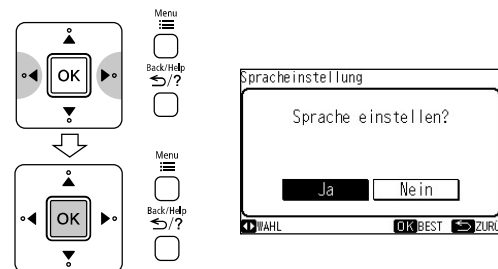

#### HINWEIS

- Wenn die angezeigte Sprache geändert wird, werden die „Kontaktinformationen“ gelöscht.
- Siehe Abschnitt „Kontaktinformation“ im Installationshandbuch.

### 3.3. EINHEIT DER EINSTELLUNGSTEMPERATUR

Mit dieser Funktion wird die angezeigte Einheit der Einstellungstemperatur geändert.

1 Drücken Sie . Wählen Sie im Menü „Einstellungen Fernbed“ aus und drücken Sie „OK“.

2 Wählen Sie „Einst. Temp. Einheit °C/°F“ aus dem Menü aus und drücken Sie „OK“.

4 Wählen Sie „Ja“ durch Drücken von „◀“ oder „▶“ aus und drücken Sie „OK“. Die Einstellung wird bestätigt und der Bildschirm kehrt zur normalen Anzeige zurück.

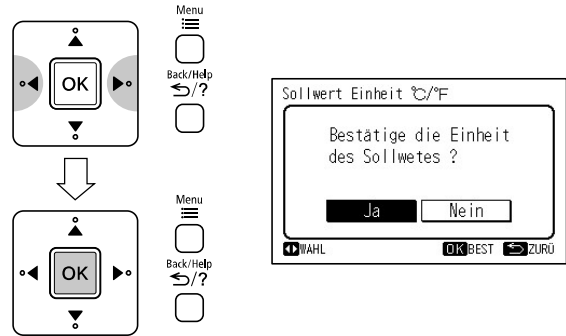
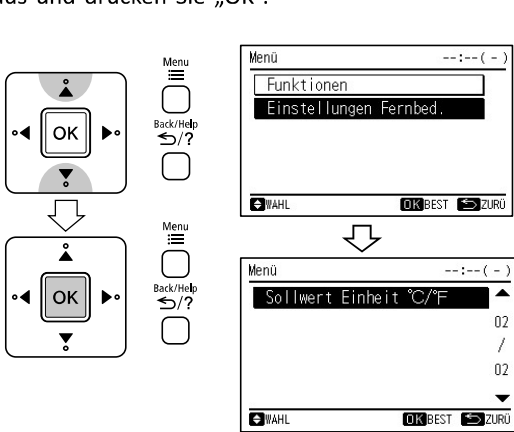

3 Drücken Sie „△“ oder „▽“, um die Einheit auszuwählen, und drücken Sie „OK“.

Der Bestätigungsbildschirm wird angezeigt.

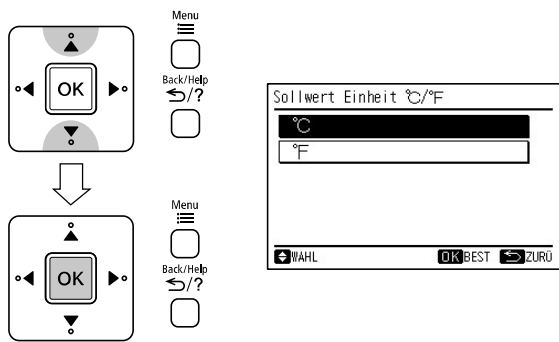

## 4. BETRIEBSMETHODE

### 4.1 BETRIEB START/STOPP

#### 1 Betrieb starten

Drücken Sie „“ (START/STOPP). Die Betriebsanzeigelampe wird eingeschaltet und der Betrieb gestartet.

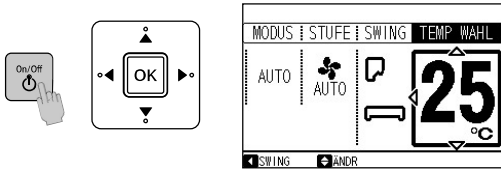

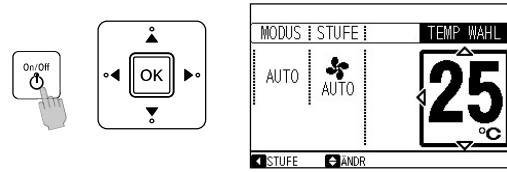

#### 2 Betrieb anhalten

Drücken Sie erneut „“ (START/STOPP). Die Betriebsanzeigelampe wird ausgeschaltet und der Betrieb angehalten.





### 4.2 BASISBETRIEB

#### 1 Artikelauswahl

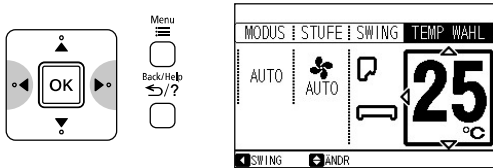
Durch Drücken von „“ oder „“ wird das Symbol „“ zum nächsten Artikel in der Reihenfolge der Anzeigen „MODUS“, „STUFE“, „SWING“ und „TEMP WÄHL“ verschoben.



#### 2 Einstellungsänderung

Wenn der Artikel („MODUS“, „STUFE“, „SWING“ ODER „TEMP WÄHL“) ausgewählt ist, drücken Sie „“ oder „“. Die Einstellung wird geändert.

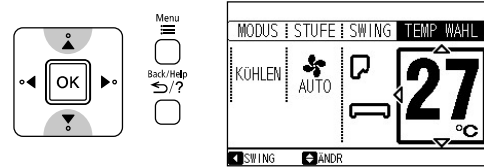

### 4.3 BETRIEBSMODUSAUSWAHL

#### 1 Drücken Sie „“ oder „“ und wählen Sie „MODUS“.

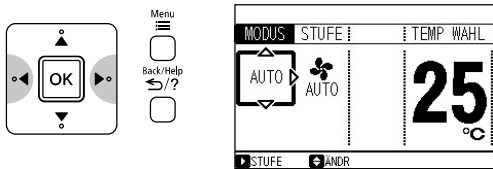

#### 2 Durch Drücken von „“ oder „“ wird der Betriebsmodus wie folgt geändert.

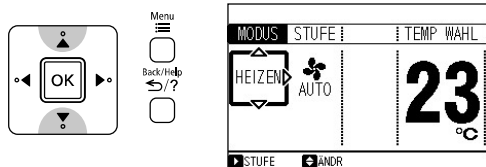
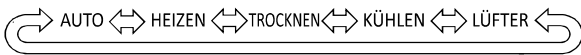

#### 3 MODUS-Funktion

- **Automatikbetrieb (AUTO)**  
Für den automatischen Übergang von Kühlung auf Heizung abhängig von der momentanen Raumtemperatur.  
Der Betriebsmodus ändert sich jedoch nicht, wenn das Innengerät mit einem Außengerät der Multi-Bauart verbunden ist.  
Die Temperaturstufe kann zwischen 16°C (60°F) und 32°C (90°F) eingestellt werden.
- **Heizbetrieb (HEIZEN)**  
Zur Erhöhung der Raumtemperatur.  
Die Temperaturstufe kann zwischen 16°C (60°F) und 32°C (90°F) eingestellt werden.
- **Entfeuchterbetrieb (TROCKNEN)**  
Zur Verringerung der Feuchtigkeit im Raum.  
Die Temperaturstufe kann zwischen 16°C (60°F) und 32°C (90°F) eingestellt werden.
- **Kühlbetrieb (KÜHLEN)**  
Zur Verringerung der Raumtemperatur.  
Die Temperaturstufe kann zwischen 16°C (60°F) und 32°C (90°F) eingestellt werden.
- **Lüfterbetrieb (LÜFTER)**  
Zirkulieren der Luft im Raum.

### 4.4 RAUMTEMPERATUREINSTELLUNG

#### 1 Drücken Sie „“ oder „“ und wählen Sie „TEMP WÄHL“.

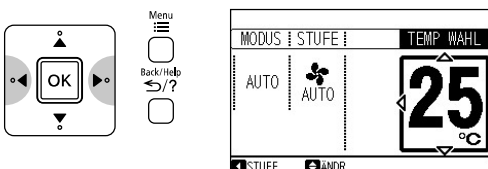

#### 2 Durch Drücken von „“ wird die Temperatur um 1°C (1°F) erhöht. (Max. 32°C (90°F))

Durch Drücken von „“ wird die Temperatur um 1°C (1°F) gesenkt. (Min. 16°C (60°F))

Halten Sie die Taste gedrückt, um den Wert schneller zu ändern.

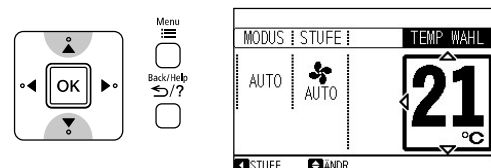

## 4.5 LÜFTERDREHZAHL-AUSWAHL

1 Drücken Sie „◀“ oder „▶“ und wählen Sie „STUFE“.

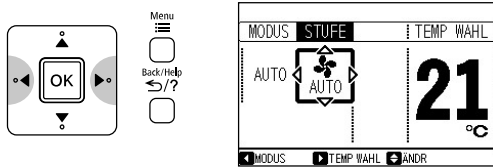

2 Durch Drücken von „△“ oder „▽“ wird der Betriebsmodus wie folgt geändert.

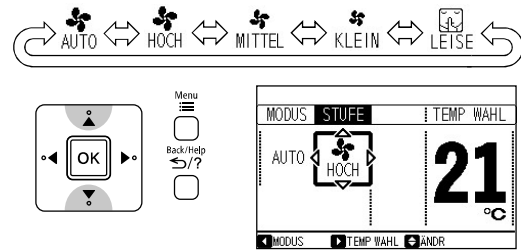

### HINWEIS

- Die Lüfterdrehzahl des Entfeuchterbetriebs kann nur auf „KLEIN“ und „LEISE“ eingestellt werden.
- Die Lüfterdrehzahl des Lüfterbetriebs kann nicht auf „AUTO“ eingestellt werden.

## 4.6 AUTOMATISCHER SCHWINGMODUS

1 Drücken Sie „<sup>On/Off</sup>“ (START/STOPP). Stellen Sie sicher, dass der Betrieb gestartet ist.

Drücken Sie „◀“ oder „▶“ und wählen Sie „SWING“.

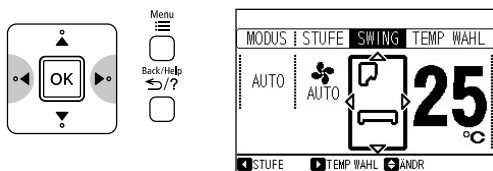

Das Display für Modelle mit vertikalem und horizontalem Schwingen

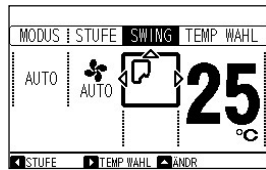

Das Display für Modelle mit ausschließlich vertikalem Schwingen

2 So starten bzw. beenden Sie den Automatikschwingmodus

- VERTIKALES SCHWINGEN 

Drücken Sie „△“. Die Deflektoren schwingen nach oben und unten. Drücken Sie erneut „△“. Die Deflektoren bleiben in der aktuellen Position stehen.
- HORIZONTALES SCHWINGEN 

Drücken Sie „▽“. Die Deflektoren schwingen nach rechts und links. Drücken Sie erneut „▽“. Die Deflektoren bleiben in der aktuellen Position stehen.

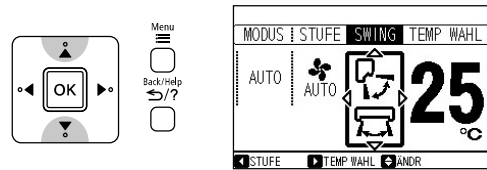

Das Display für Modelle mit vertikalem und horizontalem Schwingen

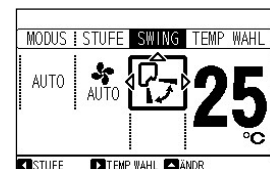

Das Display für Modelle mit ausschließlich vertikalem Schwingen

### HINWEIS

- Beim Innengerät ohne Automatikschwingmodus wird die Anzeige „SWING“ nicht auf dem LCD angezeigt.

### HINWEIS

- In den Modi KÜHLEN und ENTFEUCHTEN sollten die Deflektoren nicht schwingen oder sich länger in der unteren Position befinden (beim vertikalen automatischen Schwingen).
- Dies kann zur Bildung von Kondenswasser auf den Deflektoren führen.



#### 4.7 SCHWINGLUFTLAMELLEN-RICHTUNG (NUR DECKENKASSETTE)

- 1 Drücken Sie „  “ (START/STOPP). Stellen Sie sicher, dass der Betrieb gestartet ist.

Drücken Sie "◀" oder "▶" und wählen Sie "LOUV".

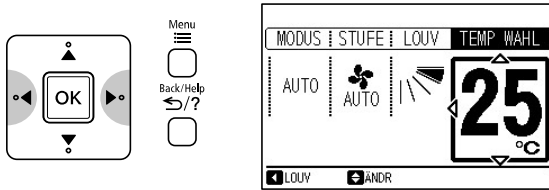

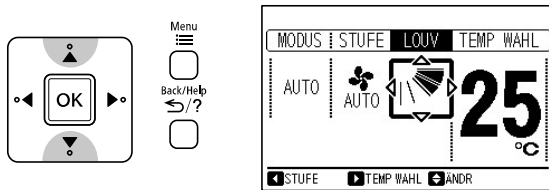

- 2 Durch Drücken von "△" oder "▽", wird die Luftlamellenrichtung wie folgt geändert.

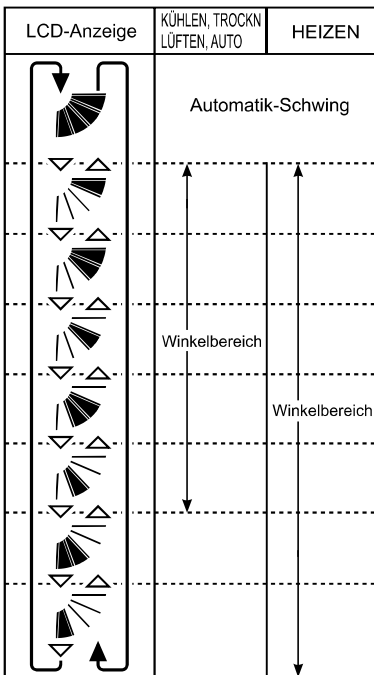

#### HINWEIS

- Die Luftlamellenposition an der LCD und die aktuelle Luftlamellenposition stimmen während des Auto-Schwingbetriebs möglicherweise nicht überein. Zur festen Einstellung der Luftlamellenpositionen stellen Sie den Winkel nach Überprüfung an der LCD ein. (vertical auto swing ) for a long time.
- Die Luftlamelle stoppt möglicherweise NICHT sofort, wenn der Schalter gedrückt.



 : Der Auto-Schwing-Betrieb wird gestartet. Zu diesem Zeitpunkt schwingt die Luftlamelle wiederholt an der LCD.

## 5. MENU-BETRIEB

### 5.1 MENÜ

Alle Einstellungsfunktionen können im Menü angezeigt werden. Informationen zu jeder Funktion sind in folgenden Abschnitten aufgeführt.

#### HINWEIS

☒: Konnte nicht eingestellt werden:

Wenn die Funktion mit „☒“ im Menü ausgewählt ist, wird „Einstellung deaktiviert“ im unteren Bildschirm angezeigt.

1 „☰“ (Menü) drücken.

Wählen Sie im Menü „Funktionen“ oder „Einstellungen Fernbed.“ durch Drücken von „△“ oder „▽“ und drücken Sie „OK“.

#### HINWEIS

• Die Menüpunkte unter „Funktionen“ hängen davon ab, was unter Stopp und Betrieb angezeigt wird.

Wählen Sie „Funktionen“

Wählen Sie „Einstellungen Fernbed.“

Das Display während eines Stopps Seite 1/2

Das Display während des Betriebs Seite 1/2

Seite 2/2

Seite 2/2

Seite 2/2

Wenn „Filtersymbol“ eingeschaltet ist

2 Wählen Sie mit „△“ oder „▽“ die Funktion aus und drücken Sie „OK“. („☒“ wird angezeigt, wenn die Funktion nicht verfügbar ist.)

Bsp. Wählen Sie "Funktionen"  
(Das Display ist angehalten)

3 Drücken Sie „↶/?“ (Zurück/Hilfe), um zum Menü der obersten Ebene zurückzukehren.

Drücken Sie erneut „↶/?“ (Zurück/Hilfe), um zum normalen Modus zurückzukehren. (Betriebsmodusanzeige)

#### HINWEIS

• Wenn sich der Menübildschirm ca. 10 Minuten lang nicht ändert, kehrt der Bildschirm automatisch in den normalen Modus zurück.

## 5.2 BETRIEB DES EINFACHEN TIMERS (Menü „Funktionen“)

Diese Funktion dient dem Starten oder Stoppen des Gerätetriebs zur Einstellungszeit. Die Inhalte des Timer-Betriebs können auf „Einmal“ oder „Jeden Tag“ eingestellt werden.

1 Wählen Sie im Menü die Option „Einfacher Timer“ aus und drücken Sie „OK“.

Die Einstellung Einfacher Timer wird angezeigt.

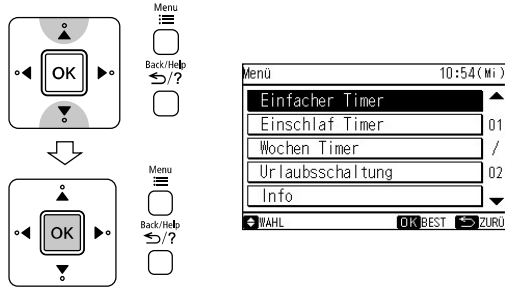

### HINWEIS

- Wenn die momentane Zeit noch nicht eingestellt wurde, wird automatisch „Datum und Zeit einstellen“ angezeigt.
- In diesem Fall wird „☒“ auf dem LCD im normalen Modus angezeigt.
- Siehe Abschnitt „Datum und Zeit einstellen“ in diesem Handbuch.
- Wenn „Einschlaf-Timer“ eingestellt ist, kann diese Funktion nicht ausgewählt werden.
- („☒“ wird angezeigt, wenn die Funktion nicht verfügbar ist.)

2 Drücken Sie „△“ oder „▽“, um die Einstellungen auszuwählen. Die Einstellungen „Timerbetrieb“, „Timer EIN“ und „Timer AUS“ werden angezeigt.

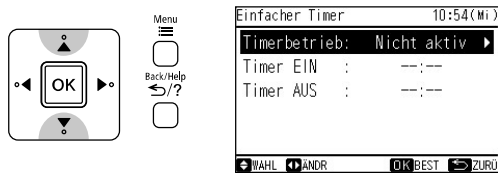

3 Drücken Sie „◀“ oder „▶“, um jede Einstellung für den ausgewählten Punkt einzustellen. Wenn „Timerbetrieb“ ausgewählt ist, können die Einstellungsinhalte durch Drücken von „◀“ oder „▶“ zwischen „Nicht aktiv“ <---> „Einmal“ <---> „Jeden Tag“ umgeschaltet werden. Wenn „Timer EIN“ oder „Timer AUS“ ausgewählt ist, kann die Zeiteinstellung alle 10 Minuten durch Drücken von „◀“ oder „▶“ angepasst werden.

Halten Sie „◀“ oder „▶“ gedrückt, um die Zeiteinstellung schneller zu ändern.

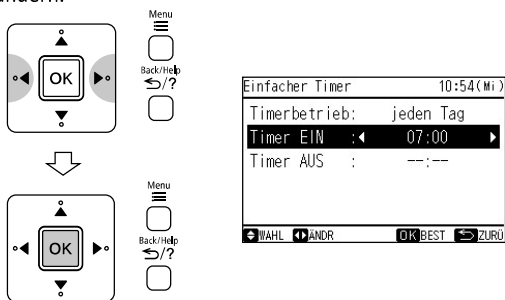

### HINWEIS

- Wenn der Timerbetrieb auf „Einmal“ eingestellt ist, wird die Einstellung nach dem Timerbetrieb „Einmal“ automatisch auf „Nicht aktiv“ umgeschaltet.

4 Drücken Sie „OK“, um die Einstellung des einfachen Timers abzuschließen.

Der Bestätigungsbildschirm wird angezeigt.

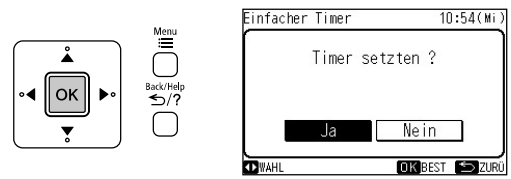

5 Mithilfe der Taste „◀“ oder „▶“ „Ja“ auswählen und „OK“ drücken. Die Einstellung wird bestätigt und der Bildschirm kehrt in die normale Anzeige zurück.

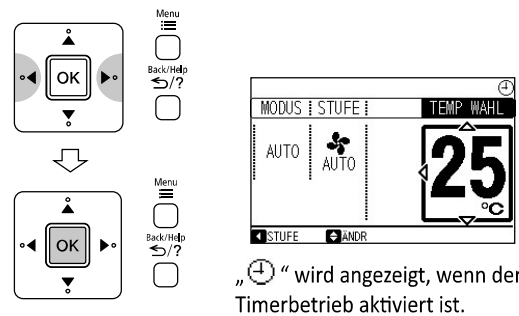

„🕒“ wird angezeigt, wenn der Timerbetrieb aktiviert ist.

### HINWEIS

- Gesteuert wird der Timer mit dieser Fernbedienung.
- Die Timer-Leuchte des Innengeräts schaltet sich nicht ein.
- Wenn während des Betriebs „Einfacher Timer“ der Vorgang „Urlaubsschaltung“ gestartet wird, wird die Einstellung automatisch auf „Nicht aktiv“ umgeschaltet.

### 5.3 BETRIEB DES EINSCHLAF TIMERS (Menü „Funktionen“)

Die Funktion Timer Aus dient dem Anhalten des Betriebs, wenn die voreingestellte Zeit verstrichen ist, während Sie schliefen.

- 1 Wählen Sie im Menü die Option „Einschlaf-Timer“ und drücken Sie „OK“. Die Einstellung Einschlaf-Timer wird angezeigt.

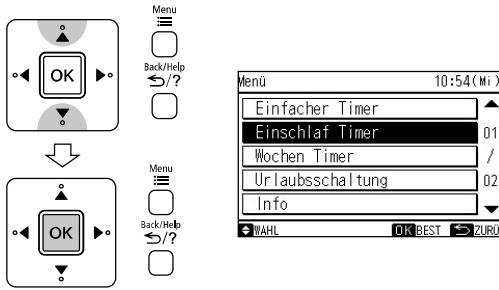

#### HINWEIS

- Wenn die momentane Zeit noch nicht eingestellt wurde, wird automatisch „Datum und Zeit einstell“ angezeigt.
- In diesem Fall wird „X“ auf dem LCD im normalen Modus angezeigt.
- Siehe Abschnitt „Datum und Zeit einstell“ in diesem Handbuch.

- 2 Drücken Sie „△“ oder „▽“, um die Einstellungen auszuwählen. Die Einstellungen „Timerbetrieb“ und „Zeit stellen“ werden angezeigt.



- 3 Drücken Sie „◀“ oder „▶“, um jede Einstellung für den ausgewählten Punkt einzustellen. Wenn „Timerbetrieb“ ausgewählt ist, können die Einstellungsinhalte durch Drücken von „◀“ oder „▶“ zwischen „Nicht aktiv“ <---> „Aktiv“ umgeschaltet werden. Wenn „Zeit stellen“ ausgewählt ist, kann die Zeiteinstellung durch aufeinanderfolgendes Drücken von „◀“ oder „▶“ auf „1 Stunde“, „2 Stunden“, „3 Stunden“ und „7 Stunden“ eingestellt werden.

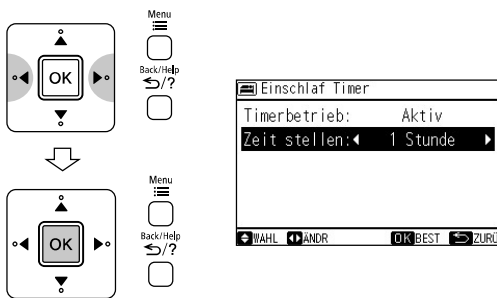

#### HINWEIS

- Sie können die Zeit des Einschlaf Timers innerhalb der Zeitspanne vor der voreingestellten Zeit des EIN-Timers (Einfacher Timer) einstellen.

- 4 Drücken Sie „OK“, um die Einstellung des Einschlaf Timers abzuschließen. Der Bestätigungsbildschirm wird angezeigt.

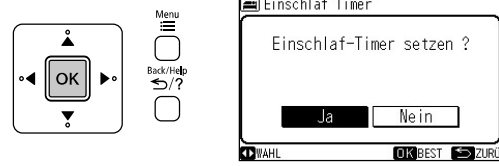

- 5 Mithilfe der Taste „◀“ oder „▶“, „Ja“ auswählen und „OK“ drücken. Die Einstellung wird bestätigt und der Einschlaf Timer-Betrieb wird gestartet. Anschließend kehrt der Bildschirm in die normale Anzeige zurück.

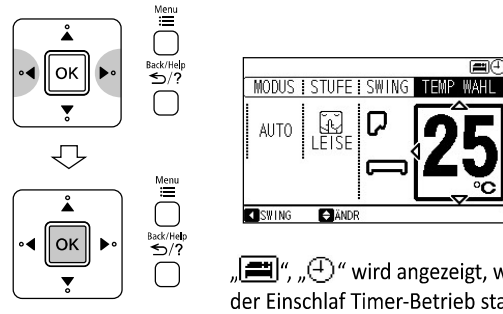

#### HINWEIS

- Wenn der Timer eingestellt ist, sendet diese Fernbedienung Einschlaf Timer-Informationen an das Innengerät und die Timer-Leuchte des Innengeräts wird eingeschaltet.

## 5.4 BETRIEB DES WOCHEN-TIMERS (Menü „Funktionen“)

### 5.4.1 Wochenprogramm einst.

Diese Funktion dient dem Starten oder Stoppen des Gerätetriebs zur Einstellungszeit.

Die Temperatur kann ebenfalls eingestellt werden, wenn das Gerät in Betrieb ist.

Es können (max.) fünf verschiedene Programm-Timer für jeden Wochentag gewählt werden.

1 Wählen Sie im Menü die Option „Wochen-Timer“ aus und drücken Sie „OK“.

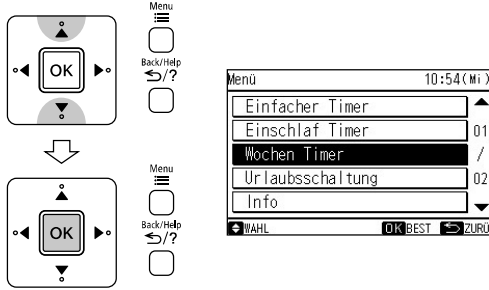

2 Wählen Sie mit der Taste „△“ oder „▽“ „Datum/Zeit einstellen“ aus und drücken Sie „OK“.

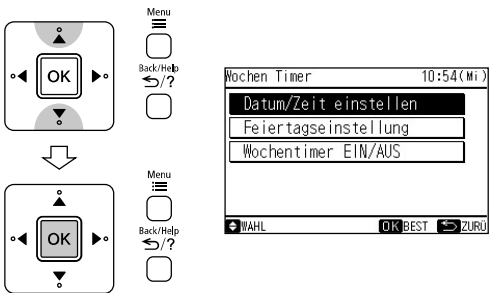

#### HINWEIS

- Wenn die momentane Zeit noch nicht eingestellt wurde, wird automatisch „Datum und Zeit einstell“ angezeigt.
- In diesem Fall wird „“ auf dem LCD im normalen Modus angezeigt.
- Siehe Abschnitt „Datum und Zeit einstell“ in diesem Handbuch.
- Wenn „Einschlaf-Timer“ eingestellt ist, kann diese Funktion nicht ausgewählt werden.  
(„“ wird angezeigt, wenn die Funktion nicht verfügbar ist.)

3 Wählen Sie den Wochentag (Montag bis Sonntag) durch Drücken von „△“ oder „▽“ aus. Drücken Sie „OK“.

- „“ (Betrieb) und „“ (Stopp) wird auf dem LCD angezeigt.

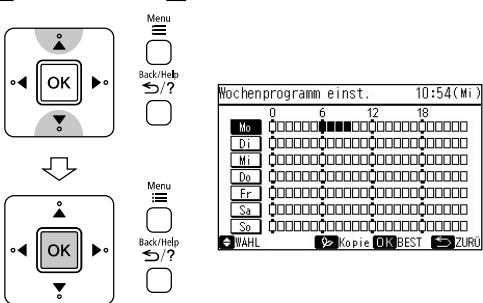

4 Wählen Sie die Zeitplan-Nr. (1 bis 5) durch Drücken von „△“ oder „▽“ aus.

Wählen Sie mit der Taste „◀“ oder „▶“ „Timer EIN“, „Timer AUS“ oder „Temperatureinstellung“ aus.

Stellen Sie den EIN-/AUS-Timer und die Temperatur durch Drücken von „△“ oder „▽“ ein.

- Drücken Sie „△“ oder „▽“ oder halten Sie die Taste gedrückt, um die Zahlen einzustellen.

- Wenn „Timer EIN“ oder „Timer AUS“ ausgewählt ist, kann die Zeiteinstellung alle 1 Minute durch Drücken von „△“ oder „▽“ angepasst werden.  
Halten Sie „△“ oder „▽“ gedrückt, um die Zeiteinstellung schneller zu ändern. (Beschleunigung um 10 Minuten)
- Es können (max.) fünf verschiedene Programm-Timer für jeden Wochentag gewählt werden.

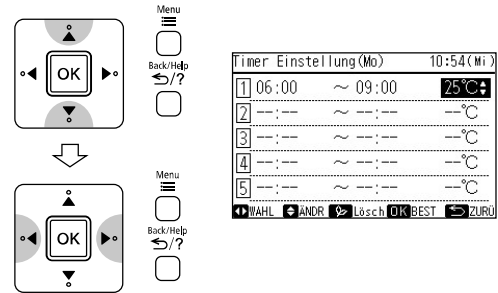

In der Abbildung wird dargestellt, dass folgende Timer für Montag eingestellt sind:

EINSCHALT-Timer: 6:00

AUSSCHALT-Timer: 9:00

Temperatureinstellung: 25°C (77°F)

5 Drücken Sie „OK“. Der Bestätigungsbildschirm wird angezeigt.

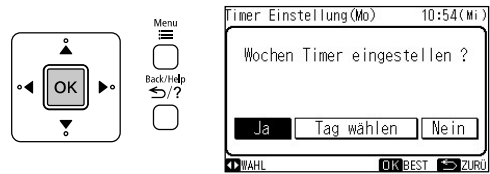

- 6 Mithilfe der Taste „◀“ oder „▶“ „Ja“ auswählen und „OK“ drücken. Die Einstellung wird bestätigt und der Bildschirm kehrt in die normale Anzeige zurück.  
Zur Einstellung anderer Wochentage wählen Sie „Tag wählen“ und drücken Sie „OK“.

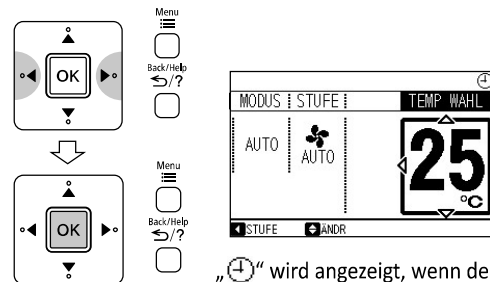

„“ wird angezeigt, wenn der Wochen-Timer-Betrieb aktiviert ist.

#### HINWEIS

- Gesteuert wird der Timer mit dieser Fernbedienung.
- Die Timer-Leuchte des Innengeräts schaltet sich nicht ein.

## 5.4.2 Kopieren und Abbrechen des Reservierungsplans

### ◆ Kopieren und Einfügen

1 Wählen Sie im Menü die Option „Wochen-Timer“ aus und drücken Sie „OK“.

Wählen Sie mit der Taste „△“ oder „▽“ „Datum/Zeit einstellen“ aus und drücken Sie „OK“.

Der Bildschirm „Wochenprogramm einst.“ wird angezeigt.

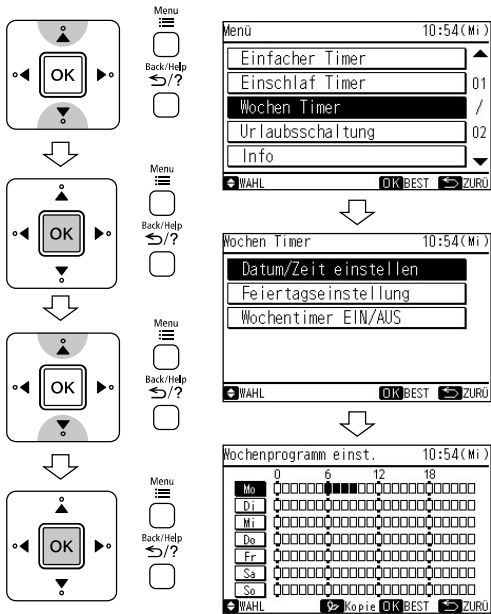

2 Wählen Sie den zu kopierenden Wochentag durch Drücken von „△“ oder „▽“ aus.

Drücken Sie „ECO“. Wählen Sie den Tag des kopierten Zeitplans durch Drücken von „OK“ aus.

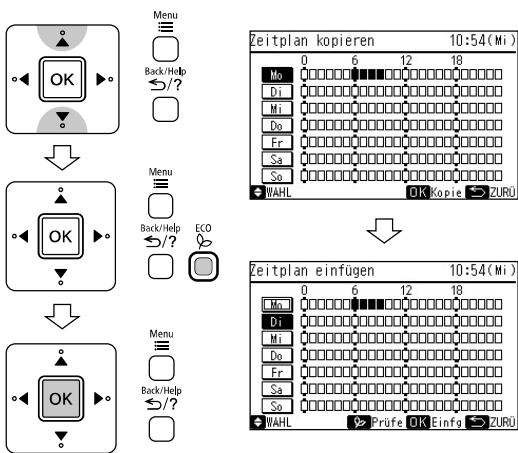

Der kopierte Wochentag wird in einem Doppelrahmen angezeigt.

3 Wählen Sie den einzufügenden Wochentag durch Drücken von „△“ oder „▽“ aus.

Durch Drücken von „ECO“ wird der ausgewählte Wochentag in „☑“ oder „☐“ angezeigt.

Durch Drücken von „OK“ wird der kopierte Zeitplan in den ausgewählten Wochentag eingefügt.

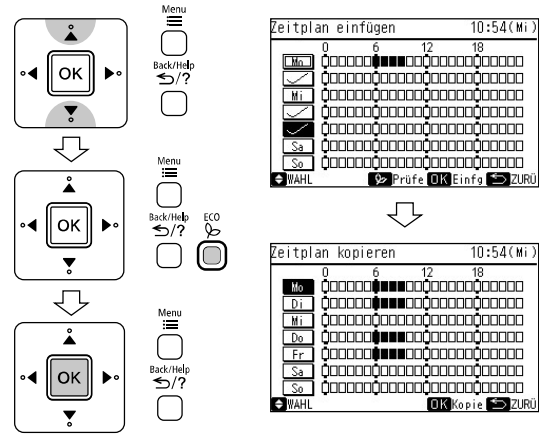

### HINWEIS

- Der Zeitplan wird in diesem Abschnitt noch nicht gespeichert.

4 Drücken Sie „↶/?“ (Zurück/Hilfe), um zum Bildschirm „Wochenprogramm einst.“ zurückzukehren.

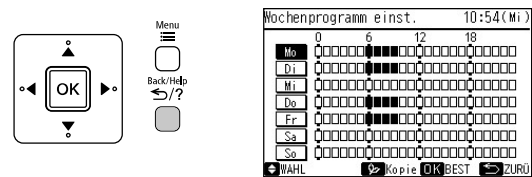

5 Drücken Sie „OK“, um die Einstellung des Timers zu überprüfen. Wenn der Timer richtig eingestellt ist, drücken Sie erneut „OK“. Der Bestätigungsbildschirm wird angezeigt.

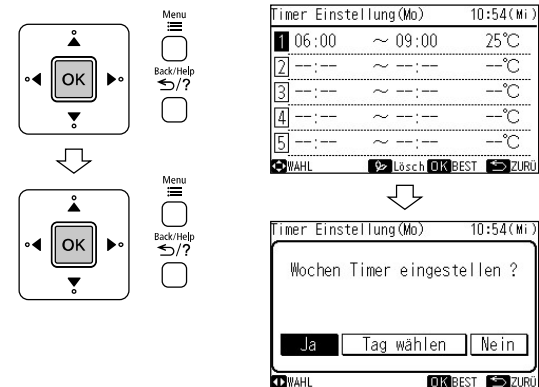

6 Mithilfe der Taste „◀“ oder „▶“ „Ja“ auswählen und „OK“ drücken. Die Einstellung wird bestätigt und der Bildschirm kehrt in die normale Anzeige zurück. Der Zeitplan wird gespeichert. Zur Einstellung anderer Wochentage wählen Sie „Tag wählen“ und drücken Sie „OK“.

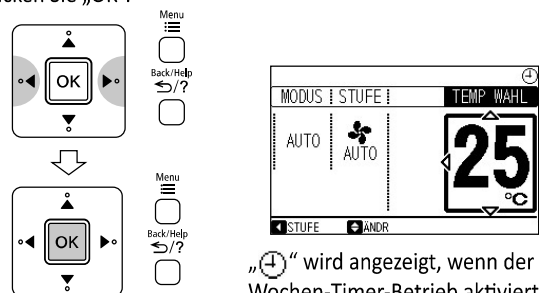

„🕒“ wird angezeigt, wenn der Wochen-Timer-Betrieb aktiviert ist.

### ◆ Löschen der Einstellung des Wochenzeitplans

- Wählen Sie im Menü die Option „Wochen-Timer“ aus und drücken Sie „OK“.  
Wählen Sie mit der Taste „△“ oder „▽“ „Datum/Zeit einstellen“ aus und drücken Sie „OK“.  
Der Bildschirm „Wochenprogramm einst.“ wird angezeigt.

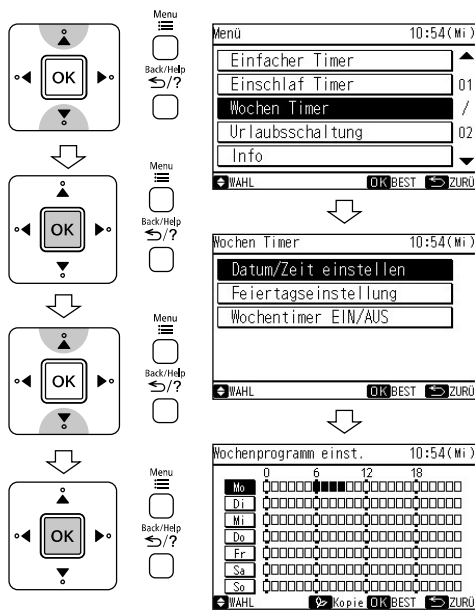

- Wählen Sie durch Drücken von „△“ oder „▽“ den Tag des Zeitplans aus, der gelöscht werden soll. Drücken Sie „OK“.  
Der Bildschirm „Timer Einstellung“ wird angezeigt.

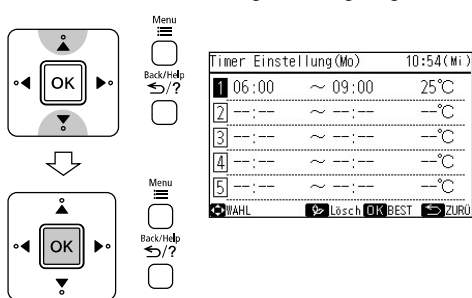

- Wählen Sie durch Drücken von „△“ oder „▽“ die Nummer des Zeitplans (1 bis 5) aus, der gelöscht werden soll. Drücken Sie „ECO“.  
Der Bildschirm „Timer löschen“ wird angezeigt.  
Durch Drücken von „OK“ wird der Zeitplan gelöscht.

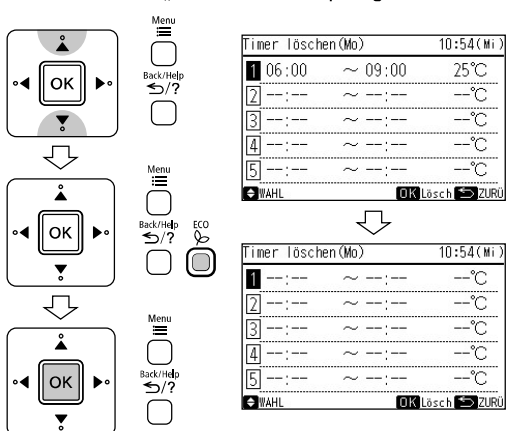

### HINWEIS

- Der gelöschte Zeitplan wird in diesem Abschnitt noch nicht gespeichert.

- Drücken Sie „Back/Help“ (Zurück/Hilfe), um zum Bildschirm „Timer Einstellung“ zurückzukehren.  
Drücken Sie „OK“. Der Bestätigungsbildschirm wird angezeigt.

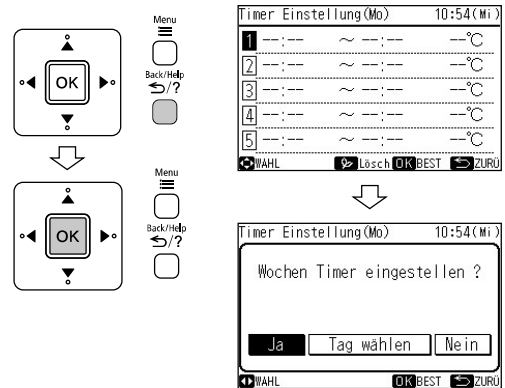

- Mithilfe der Taste „◀“ oder „▶“ „Ja“ auswählen und „OK“ drücken.  
Die Einstellung wird bestätigt und der Bildschirm kehrt in die normale Anzeige zurück. Der Zeitplan wird gespeichert.  
Zur Einstellung anderer Wochentage wählen Sie „Tag wählen“ und drücken Sie „OK“.

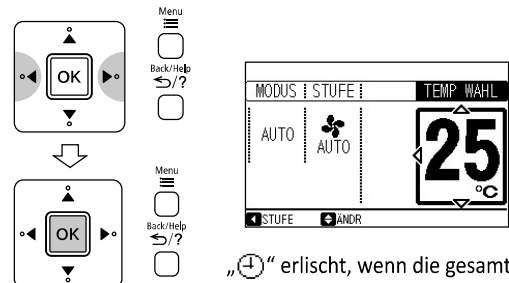

„⊕“ erlischt, wenn die gesamte Einstellung des Wochenzeitplans gelöscht wird.

### 5.4.3 Feiertageinstellung

Diese Funktion dient zur vorübergehenden Deaktivierung des Betriebs des Zeitplans.

Diese Funktion dient zur Deaktivierung des Betriebs des Zeitplans für nur einen Tag. Danach wird der Betrieb des Zeitplans automatisch wieder aufgenommen.

Diese Funktion wird verwendet, um unregelmäßige Zeitpläne einzustellen, z. B. für Feiertage.

1 Wählen Sie im Menü die Option „Wochen-Timer“ aus und drücken Sie „OK“.

Wählen Sie mit der Taste „△“ oder „▽“ „Feiertageinstellung“ aus und drücken Sie „OK“.

Der Bildschirm „Feiertageinstellung“ wird angezeigt.

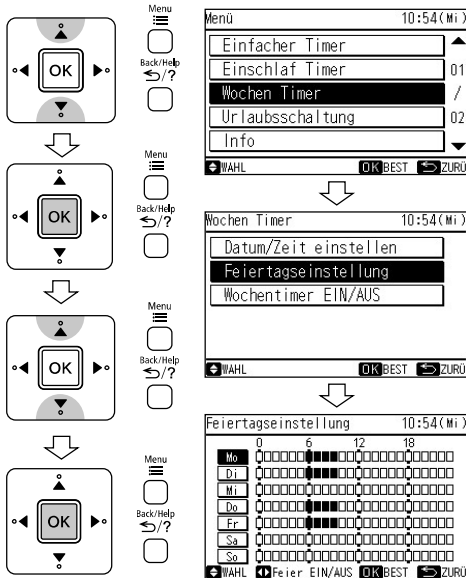

2 Wählen Sie durch Drücken von „△“ oder „▽“ den Wochentag aus, an dem der Betrieb angehalten werden soll.

Wählen Sie „Feier EIN/AUS“, indem Sie „◀“ oder „▶“ drücken

„■“ und „□“ wechselt auf dem LCD zu „■“ und „□“.

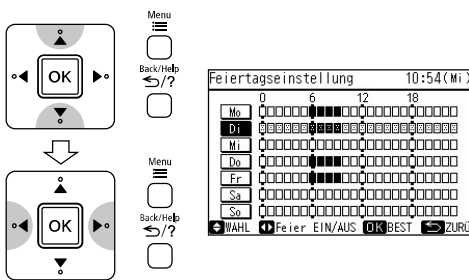

3 Nach Abschluss der Einstellung „OK“ drücken.

Der Bestätigungsbildschirm wird angezeigt.



4 Mithilfe der Taste „◀“ oder „▶“ „Ja“ auswählen und „OK“ drücken.

Die Feiertageinstellung wird bestätigt und der Bildschirm kehrt in die normale Anzeige zurück.

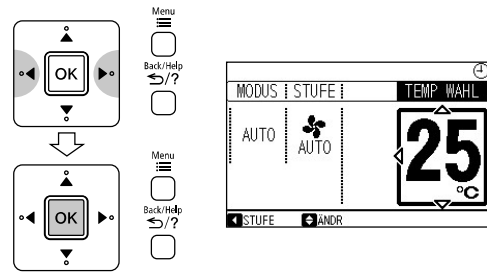

#### HINWEIS

- „⌚“ wird ausgeschaltet, wenn die Feiertageinstellung aktiviert ist.

### 5.4.4 Zeitplan ON/OFF-Einstellung

Diese Funktion dient zur vorübergehenden Deaktivierung des Betriebs des Zeitplans.

Der Betrieb des Zeitplans kann nicht ausgeführt werden, wenn diese Funktion auf „OFF“ eingestellt ist.

Diese Funktion besteht für den Fall längerer Urlaube.

1 Wählen Sie im Menü die Option „Wochen-Timer“ aus und drücken Sie „OK“.

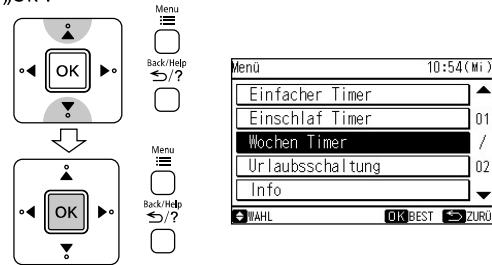

2 Wählen Sie mit „△“ oder „▽“ „Wochentimer EIN/AUS“ aus und drücken Sie „OK“. Der Bestätigungsbildschirm wird angezeigt.

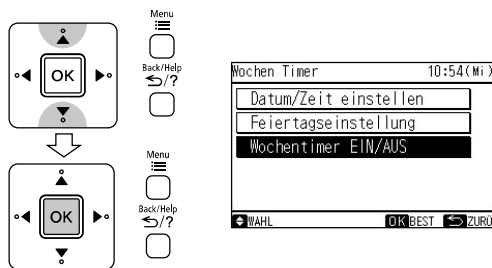

3 Mithilfe der Taste „◀“ oder „▶“ „Ja“ auswählen und „OK“ drücken. Die Feiertageinstellung wird bestätigt und der Bildschirm kehrt in die normale Anzeige zurück.

„⌚“ wird eingeschaltet, wenn die Einstellung des Zeitplanbetriebs gültig ist.

„⌚“ wird ausgeschaltet, wenn die Einstellung des Zeitplanbetriebs ungültig ist.

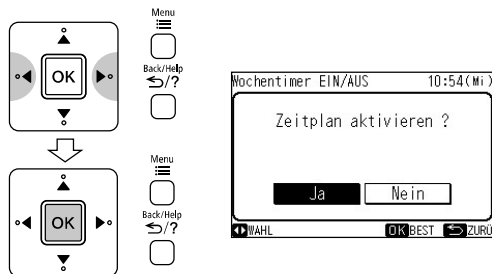

#### HINWEIS

- Die Standardeinstellung hierfür ist „ON“.
- Wenn die Einstellung des Zeitplanbetriebs ungültig ist, wird der Zeitplanbetrieb nicht aktiviert.
- Wenn „Urlaubsschaltung“ gestartet wird, wird die Einstellung „Wochentimer EIN/AUS“ automatisch auf „OFF“ umgeschaltet.



## 5.5 Urlaubsschaltungsmodus (Menü „Funktionen“)

Verhindern Sie, dass die Raumtemperatur zu stark fällt, wenn niemand zu Hause ist. Die Temperatur-Anfangseinstellung ist 10°C (50°F). Die Temperaturstufe kann zwischen 10°C (50°F) und 16°C (60°F) eingestellt werden.

Dieser Modus kann mit den Einstellungen „Durchgehender Betrieb“ oder „Tage-Timer-Betrieb“ betrieben werden. Bitte verwenden Sie „Tage-Timer-Betrieb“, um die Anzahl der Tage auf bis zu 99 Tage zu erhöhen.

### 5.5.1 Durchgehender Betrieb

- 1 Wählen Sie während eines Halts oder während des Betriebs „Urlaubsschaltung“ im Menü aus und drücken Sie „OK“.

Der Bildschirm zur Auswahl „Folge setzen“ wird angezeigt.

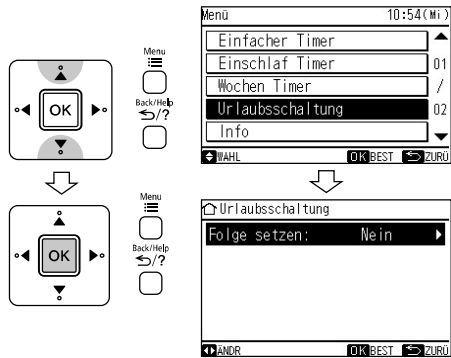

- 2 Wählen Sie im durchgehenden Betrieb „Nein“ und drücken Sie „OK“.
- Der Bestätigungsbildschirm wird angezeigt.

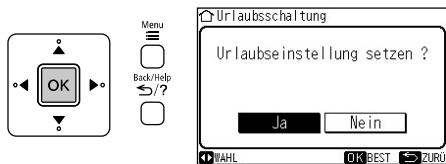

- 3 Mithilfe der Taste „◀“ oder „▶“ „Ja“ auswählen und „OK“ drücken.
- Der Urlaubsschaltungsmodus wird gestartet und der Bildschirm kehrt in die normale Anzeige zurück. (Urlaubsschaltung-Betriebsanzeige)

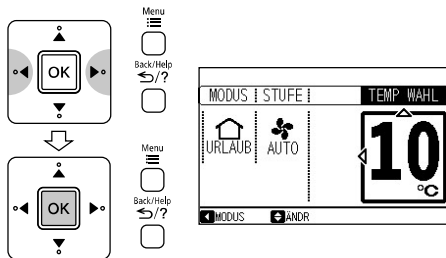

- 4 Stellen Sie die Temperatur durch Drücken von „△“ oder „▽“ ein.
- Die Temperaturstufe kann zwischen 10°C (50°F) und 16°C (60°F) eingestellt werden.

Halten Sie die Taste gedrückt, um den Wert schneller zu ändern.

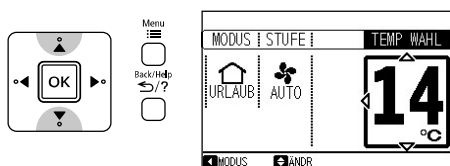

### 5.5.2 Tage-Timer-Betrieb.

- 1 Wählen Sie während eines Halts oder während des Betriebs „Urlaubsschaltung“ im Menü aus und drücken Sie „OK“.
- Der Bildschirm zur Auswahl „Folge setzen“ wird angezeigt.

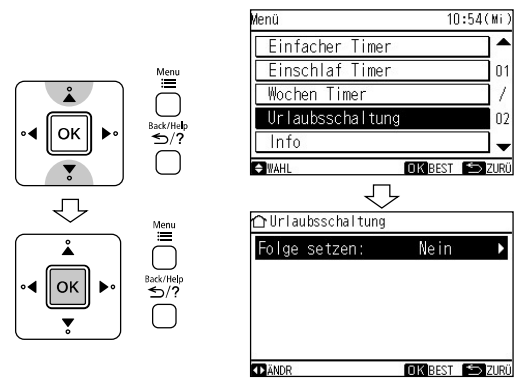

- 2 Wählen Sie im Tage-Timer-Betrieb durch Drücken von „▶“ „Ja“ und wählen Sie durch Drücken von „▽“ die „Anzahl Tage“ aus.
- Drücken Sie „◀“ oder „▶“, um die Anzahl der Tage (1 bis 99 Tage) einzustellen, und drücken Sie „OK“. Der Bestätigungsbildschirm wird angezeigt.

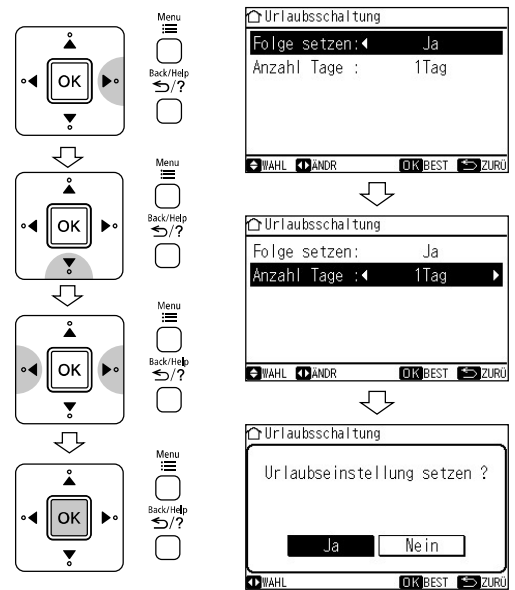

#### HINWEIS

- Wenn die momentane Zeit noch nicht eingestellt wurde, wird automatisch „Datum und Zeit einstellen“ angezeigt.
- In diesem Fall wird „☒“ auf dem LCD im normalen Modus angezeigt.
- Siehe Abschnitt „Datum und Zeit einstellen“ in diesem Handbuch.

- 3 Mithilfe der Taste „◀“ oder „▶“ „Ja“ auswählen und „OK“ drücken.
- Der Urlaubsschaltungsmodus wird gestartet und der Bildschirm kehrt in die normale Anzeige zurück. (Urlaubsschaltungs-Betriebsanzeige)

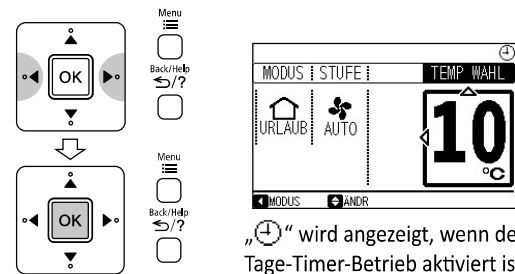

„🕒“ wird angezeigt, wenn der Tage-Timer-Betrieb aktiviert ist.

#### HINWEIS

- Gesteuert wird der Timer mit dieser Fernbedienung.
- Die Timer-Leuchte des Innengeräts schaltet sich nicht ein.
- Der Tag wird gezählt, wenn die Uhr 0:00 anzeigt.

4 Stellen Sie die Temperatur durch Drücken von „△“ oder „▽“ ein. Die Temperaturstufe kann zwischen 10°C (50°F) und 16°C (60°F) eingestellt werden.

Halten Sie die Taste gedrückt, um den Wert schneller zu ändern.

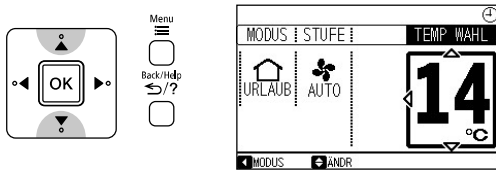

### 5.5.3 So wird der Urlaubsschaltungsmodus beendet

- Drücken Sie „On/Off“ (START/STOPP). Oder

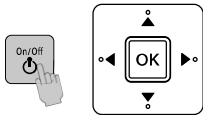

- Wählen Sie im Menü die Option „Urlaubsschaltung“ aus und drücken Sie „OK“.  
Der Bestätigungsbildschirm wird angezeigt.  
Mithilfe der Taste „<“ oder „>“ „Ja“ auswählen und „OK“ drücken.  
Oder

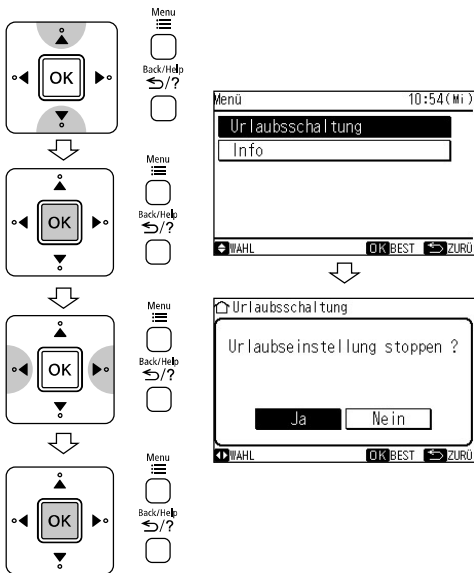

- Wechseln Sie zu einem anderen Betriebsmodus.  
Drücken Sie „<“ und wählen Sie „MODUS“. Durch Drücken von „△“ oder „▽“ wird der Urlaubsschaltungsmodus beendet und der Betriebsmodus wird gewechselt.

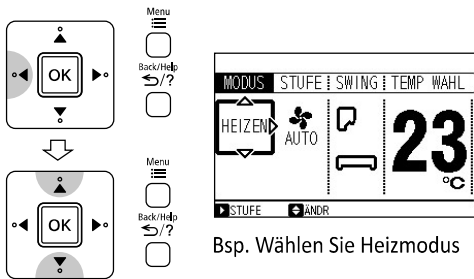

Bsp. Wählen Sie Heizmodus

- Wenn die Anzahl an Betriebstagen für Urlaubsschaltung erreicht wird oder der Urlaubsschaltungsmodus beendet wird, wird die Einheit im vorangegangenen Modus betrieben.
- Der Hohe Leistungsmodus und der Eco-Modus sind im Urlaubsschaltungsmodus nicht möglich.
- Für mehrere Verbindungen:
  - Die Modi Ventilator/Kühlen/Entfeuchten und Urlaubsschaltung können nicht gleichzeitig gewählt werden. Das zuerst eingeschaltete Gerät hat Priorität. Die anderen Geräte wechseln in den Standby-Modus.
  - Der Heizbetrieb kann zusammen mit dem Urlaubsschaltungsmodus genutzt werden.
  - Wenn für zwei oder mehr Räume der Urlaubsschaltungsmodus gewählt wurde, kann die im Urlaubsschaltungsmodus eingestellte Temperatur unter Umständen nicht erreicht werden. Dies hängt zudem von der Außentemperatur ab.

#### Hinweis zum Timer-Betrieb

- Die Timer-Leuchtenanzeige des Innengeräts, wenn der Timer-Betrieb in dieser Fernbedienung eingestellt ist.

Die Art des Timer-Betriebs	Timer-Leuchtenanzeige des Innengeräts
Einfacher Timer	AUS
Betriebszeit-Timer	EIN
Wochen-Timer	AUS
Tage-Timer von Urlaubsschaltung	AUS

- Wenn diese Fernbedienung mit dem Innengerät verbunden ist, können Sie den Timer-Betrieb nicht an der kabellosen Fernbedienung einstellen.

#### HINWEIS

- Im Urlaubsschaltungsmodus können die Lüfterdrehzahl und die Position des Luftdeflektors nicht geändert werden.
- Wenn der Urlaubsschaltungsmodus gestartet wird, wird die Verwendung von „Einfacher Timer“ und Wochen-Timer“ beendet.

## 5.6 Hohe Leistungsmodu (Menü „Funktionen“)

Wenn der Hohe Leistungsmodus-Betrieb während des Betriebs (Auto, Heizen, Entfeuchten, Kühlen oder Lüfter) eingestellt ist, läuft die Klimaanlage mit maximaler Kraft.

### 5.6.1 So wird der Hohe Leistungsmodus gestartet

- 1 Wählen Sie im Menü die Option „Hohe Leistung“ aus und drücken Sie „OK“. Der Bestätigungsbildschirm wird angezeigt.

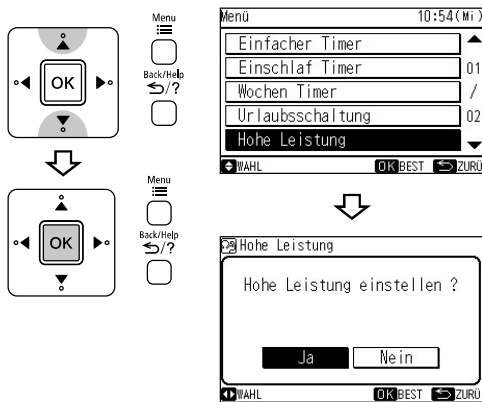

- 2 Mithilfe der Taste „◀“ oder „▶“ „Ja“ auswählen und „OK“ drücken. Die Einstellung wird bestätigt und der Hohe Leistungsmodu gestartet. Anschließend kehrt der Bildschirm in die normale Anzeige zurück.

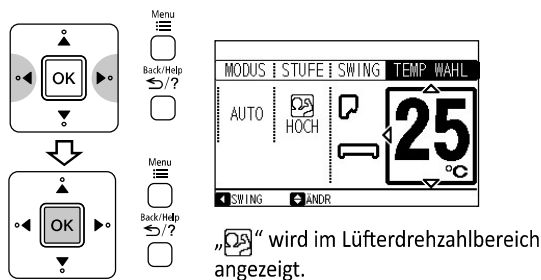

Der Hohe Leistungsmodus endet nach 20 Minuten. Anschließend nimmt das Gerät den Betrieb mit den Einstellungen auf, die vor dem Hohen Leistungsmodus verwendet wurden.

### 5.6.2 So wird der Hohe Leistungsmodus beendet

- Drücken Sie „On/Off“ (START/STOPP). Oder

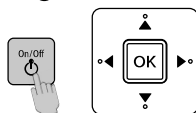

- Wählen Sie im Menü die Option „Hohe Leistung“ aus und drücken Sie „OK“. Der Bestätigungsbildschirm wird angezeigt. Mithilfe der Taste „◀“ oder „▶“ „Ja“ auswählen und „OK“ drücken. Oder

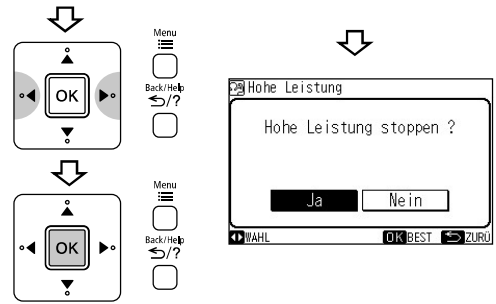
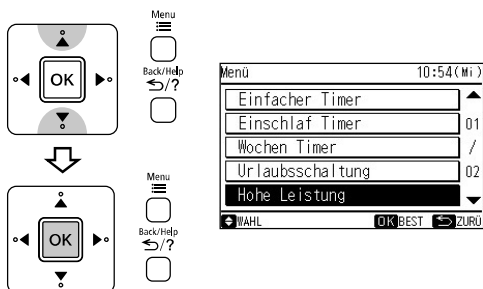

- Wechseln Sie zu Lüfterdrehzahl. Drücken Sie „◀“ oder „▶“ und wählen Sie „STUFE“. Durch Drücken von „△“ oder „▽“ wird der Hohe Leistungsmodus beendet und die Lüfterdrehzahl wird geändert.

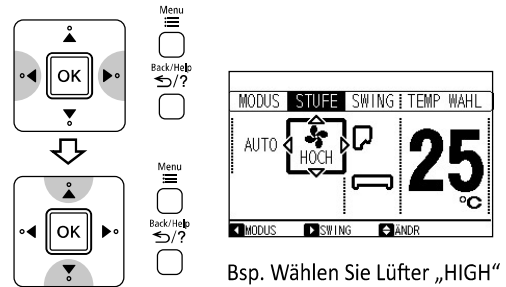

Bsp. Wählen Sie Lüfter „HIGH“

### HINWEIS

- Beim Auswählen von „Betriebszeit-Timer“, „Eco“ oder „Urlaubsschaltung“ wird der Hohe Leistungsmodus beendet.
- Im Hohen Leistungsmodus wird die Kapazität der Klimaanlage nicht erhöht,
  - wenn das Gerät bereits die maximale Kapazität ausschöpft.
  - bevor der Entfrostsungsbetrieb aufgenommen wird (wenn die Klimaanlage im Heizen-Modus läuft).
- Bei Verbindungen mit mehreren Modellen funktioniert der Hohe Leistungsmodus je nach Betriebsbedingungen möglicherweise nicht.

## 5.7 INFO-FUNKTION (Menü „Funktionen“)

Dies ist die Funktion zum Anzeigen des monatlichen Stromverbrauchs auf der Fernbedienungsanzeige.

- 1 Wählen Sie im Menü die Option „Info“ aus und drücken Sie „OK“. Der Empfangsbildschirm wird angezeigt.

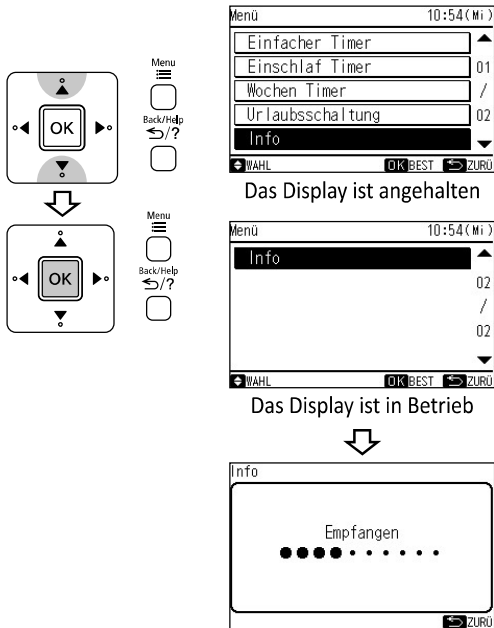

- 2 Der Heizleistungsverbrauch wird angezeigt. Drücken Sie „△“ oder „▽“, um den Kühlleistungsverbrauch anzuzeigen. Drücken Sie wiederholt „△“ oder „▽“, um abwechselnd den Heiz- und Kühlleistungsverbrauch anzuzeigen.

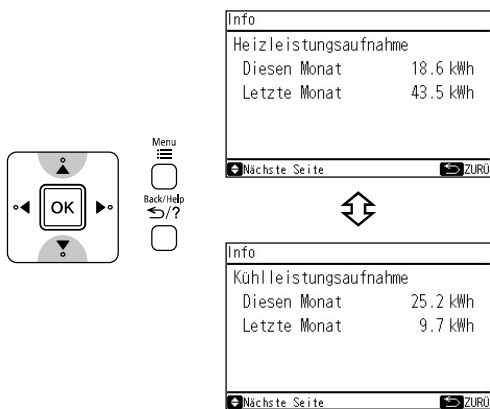

### HINWEIS

- Der angezeigte Wert dient nur zur Orientierung.

## 5.8 FILTER ZURÜCKSETZEN (Menü „Funktionen“)

Wenn das Gerät eine Gesamtbetriebsdauer von ca. 200 Stunden erreicht hat, erscheint „FLTR“ in der normalen Anzeige, um anzuzeigen, dass der Filter gereinigt werden muss.

Diese Funktion dient zum Ausschalten des Filtersymbols. (Ausgenommen Modelle mit automatischer Filterreinigung)

- 1 Wählen Sie „Filter zurücksetzen“ im Menü aus, wenn das Gerät ausgeschaltet ist, und drücken Sie „OK“. Der Bestätigungsbildschirm wird angezeigt.

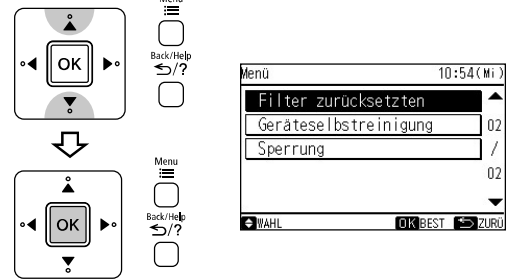

- 2 Mithilfe der Taste „◀“ oder „▶“ „Ja“ auswählen und „OK“ drücken.

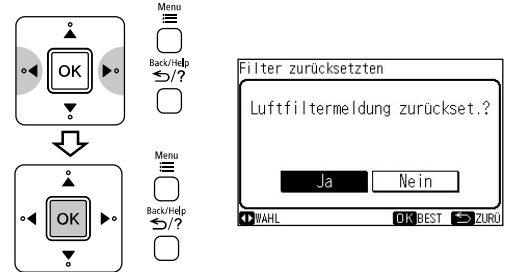

„FLTR“ verschwindet aus der normalen Anzeige.

### HINWEIS

- Wenn während des Betriebs „“ angezeigt wird, kann diese Funktion nicht im Menü ausgewählt werden.

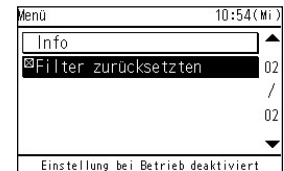

## 5.9 REINIGUNGSFUNKTIONEN (Menü „Funktionen“)

Diese Funktion wird verwendet, um die Raumklimaanlage sauber zu halten. Der Reinigungsvorgang kann gestartet oder eingestellt werden.

### 5.9.1 Auswahl von manuellen oder automatischen Funktionen

1 Wählen Sie im Menü die Option „Reinigungsfunktionen“ aus und drücken Sie „OK“.

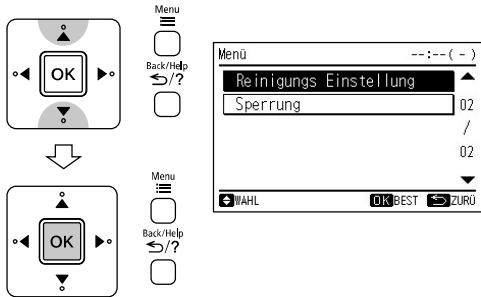

2 Wählen Sie im Menü die Option „Reinigungsfunktionen“ aus und drücken Sie „OK“.

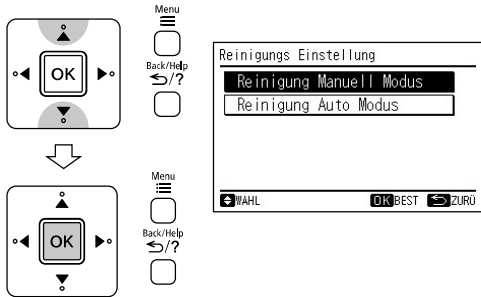

### 5.9.2 Manuelle Reinigungsfunktionen

1 Wählen Sie nach Auswahl von „Manuelle Reinigungsfunktionen“ die Funktion durch Drücken von „△“ oder „▽“ aus und drücken Sie „OK“. Der Bestätigungsbildschirm wird angezeigt.

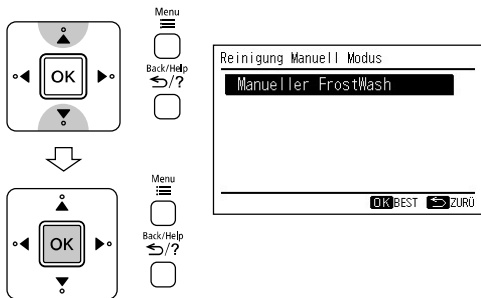

2 Wählen Sie „Ja“ durch Drücken von „◀“ oder „▶“ aus und drücken Sie „OK“. Die Einstellung wird bestätigt und die Anforderungsanzeige angezeigt.

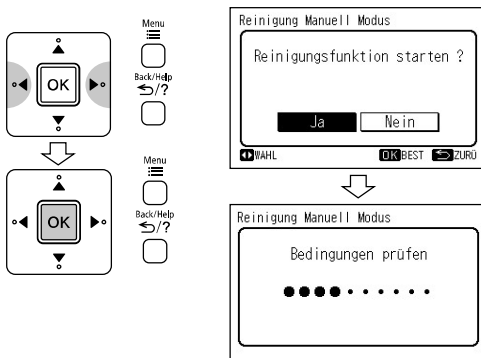

3 Nach einigen Sekunden wird die manuelle Reinigungsfunktion gestartet. Die laufende Anzeige erscheint.



Der Reinigungsvorgang wird beendet und der Bildschirm kehrt zur normalen Anzeige zurück.

### HINWEIS:

- Bei bestimmten älteren Modellen können manuelle Reinigungsfunktionen nicht über die Fernbedienung angesteuert werden. Aus diesem Grund wird die laufende Anzeige nicht eingeblendet. Manuelle Reinigungsfunktionen können jedoch durch ein Sendesignal über die kabellose Fernbedienung angesteuert werden.
- Aufgrund der Temperaturbedingungen etc. startet der Reinigungsvorgang möglicherweise nicht. In diesem Fall wird die laufende Anzeige nicht angezeigt. Die Anzeige kehrt in den normalen Modus zurück.
- Nach dem Ende des Reinigungsvorgangs wird das Gerät automatisch angehalten.
- Wenn der Wochen-Timer oder der Einfache Timer eingestellt ist, wird der Reinigungsvorgang möglicherweise aufgrund der Timereinstellung in der Mitte gestoppt.
- Für mehrere Verbindungen:
  - Wenn der Vorgang „Interne Reinigung“ startet, ist der Betrieb auf „Lüfterbetrieb“ beschränkt.
  - Wenn in einem Raum zunächst der „Reinigungsvorgang“ ausgeführt wird, kann in anderen Räumen der „Kühlbetrieb“, die „Entfeuchterfunktion“ oder der „Lüfterbetrieb“ ausgeführt werden. Wenn in den anderen Räumen jedoch der Modus „HEIZEN“ eingesetzt werden muss, arbeitet die Klimaanlage im STANDBY-Modus. Nach Abschluss des Modus „Interne Reinigung“ wird der Modus „HEIZEN“ gestartet.
- Einige Innengeräte benötigen eventuell etwas mehr Zeit, bis die laufende Anzeige von Prozess Nr.3 angezeigt wird.

### 5.9.3 Automatische Reinigungsfunktionen

- 1 Nach der Auswahl von „Automatische Reinigungsfunktionen“ (Kapitel 5.9.1) drücken Sie „ $\Delta$ “ oder „ $\nabla$ “, um die Einstellungen auszuwählen.

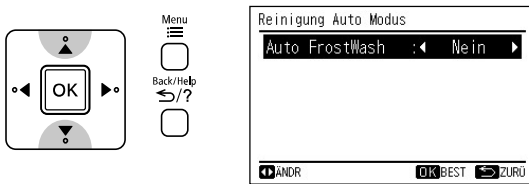

- 2 Drücken Sie „ $\triangleleft$ “ oder „ $\triangleright$ “, um jede Einstellung für den ausgewählten Punkt einzustellen. Drücken Sie nach dem Ändern der Einstellung „OK“. Der Bestätigungsbildschirm wird angezeigt.

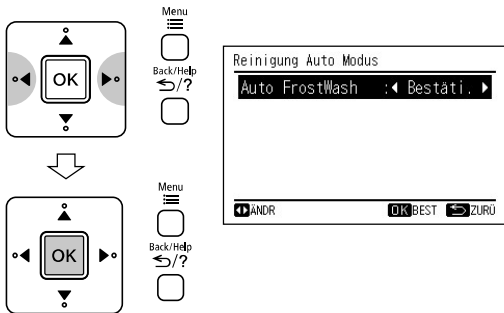

- 3 Wählen Sie „Ja“ aus, indem Sie auf „ $\triangleleft$ “ oder „ $\triangleright$ “ und anschließend „OK“ drücken. Die Einstellung wird bestätigt und der Bildschirm kehrt zur normalen Anzeige zurück.

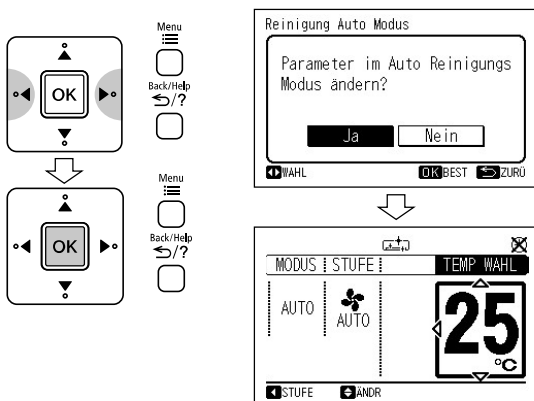

„“ wird angezeigt, wenn die automatische Reinigungsfunktion aktiviert ist.

- 4 Während des Betriebs der automatischen Reinigungsfunktion erscheint die laufende Anzeige.



### HINWEIS:

- Aufgrund der Temperaturbedingungen etc. startet der Reinigungsvorgang möglicherweise nicht. In diesem Fall wird die laufende Anzeige nicht angezeigt. Die Anzeige kehrt in den normalen Modus zurück.
- Nach dem Ende des Reinigungsvorgangs wird das Gerät automatisch angehalten.
- Wenn der Wochen-Timer oder der Einfache Timer eingestellt ist, wird der Reinigungsvorgang möglicherweise aufgrund der Timereinstellung in der Mitte gestoppt.
- Für mehrere Verbindungen:
  - Wenn der Vorgang „Interne Reinigung“ startet, ist der Betrieb auf „Lüfterbetrieb“ beschränkt.
  - Wenn in einem Raum zunächst der „Reinigungsvorgang“ ausgeführt wird, kann in anderen Räumen der „Kühlbetrieb“, die „Entfeuchterfunktion“ oder der „Lüfterbetrieb“ ausgeführt werden. Wenn in den anderen Räumen jedoch der Modus „HEIZEN“ eingesetzt werden muss, arbeitet die Klimaanlage im STANDBY-Modus. Nach Abschluss des Modus „Interne Reinigung“ wird der Modus „HEIZEN“ gestartet.
- Einige Innengeräte benötigen eventuell etwas mehr Zeit, bis die laufende Anzeige von Prozess Nr.4 angezeigt wird.

## 5.10 BEDIENUNGSSPERRE (Menü „Funktionen“)

Diese Funktion wird dazu verwendet, den Betriebsmodus über die Fernbedienung zu sperren.

Die Fernbedienung kann zum Sperren des Modus „Heizen“ (einschließlich „Lüfter“), „Kühlen“ und „Entfeuchten“ (einschließlich „Lüfter“) eingestellt werden.

1 Wählen Sie „Sperrung“ im Menü aus, wenn das Gerät ausgeschaltet ist, und drücken Sie „OK“. Der Bildschirm zur Auswahl der „Modussperre“ wird angezeigt.

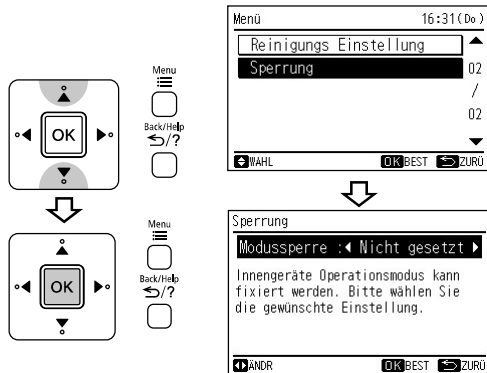

2 Bei mehrmaligem Drücken von „◀“ oder „▶“ ändert sich die Anzeige in der Reihenfolge „Nicht gesetzt“ <---> „KÜHLEN“ <---> „HEIZEN“  
Wählen Sie das Funktionsziel aus und drücken Sie „OK“.  
Der Bestätigungsbildschirm wird angezeigt.



Wenn diese Funktion nicht verwendet wird



Bei Auswahl der Modussperre „Kühlen“

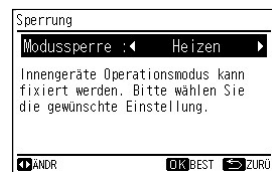

Bei Auswahl der Modussperre „Heizen“

3 Wählen Sie mit der Taste „◀“ oder „▶“ die Option „Ja“ aus und drücken Sie „OK“.

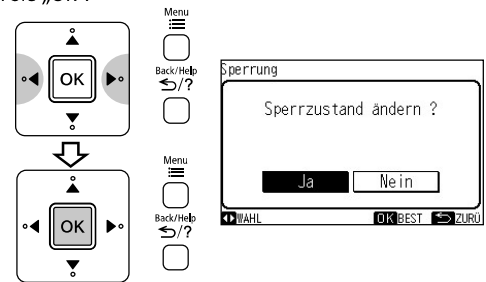

Die Bedienungssperre wird eingestellt und „🔒“ erscheint auf dem Bildschirm in der normalen Anzeige.

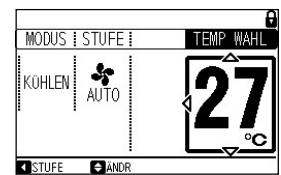

Bsp. Wählen Sie die Modussperre „Kühlen“

### HINWEIS

- Diese Funktion wird nicht aktiviert, wenn die „Timer“-Reservierungen aktiv sind. Deaktivieren Sie zunächst die „Timer“-Reservierungen.  
Dann kann diese Funktion aktiviert werden.
- Bei einem Stromausfall wird die Sperrung aufgehoben. Sie muss dann erneut eingestellt werden.
- Bei mehreren Verbindungen haben die zuerst eingeschaltete Einheit und der Modus mit gesperrtem Modus „Heizen“ Priorität. Die anderen Einheiten, die mit einem anderen Modus betrieben werden, verbleiben im „Standby“, bis entweder die erste Einheit ausgeschaltet oder der gleiche Modus wie bei der ersten Einheit ausgewählt wird.

## 5.11 SOMMER-/WINTERZEIT (Menü „Einstellungen Fernbed“)

Mit dieser Funktion wird die Uhrzeit eine Stunde vor- oder zurückgestellt, wenn die Sommerzeit anfängt oder endet.

### 5.11.1 Zum Starten der Sommer-/Winterzeit

- 1 Wählen Sie im Menü die Option „Sommer/Winterzeit“ aus und drücken Sie „OK“.

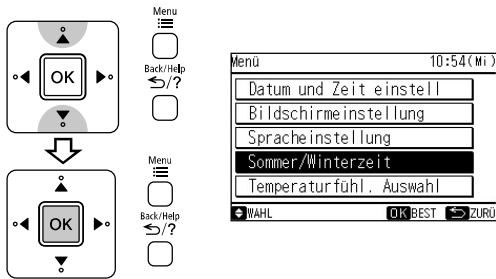

- 2 Der Bildschirm „Sommer/Winterzeit“ wird angezeigt. Wählen Sie mit der Taste „△“ oder „▽“ die Option „Eine Stunde vor“ aus und drücken Sie „OK“.

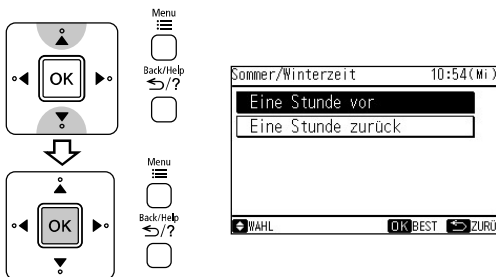

- 3 Der Bestätigungsbildschirm wird angezeigt. Wählen Sie mit der Taste „◀“ oder „▶“ die Option „Ja“ aus und drücken Sie „OK“, um die Einstellung zu bestätigen. Der Bildschirm kehrt in die normale Anzeige zurück.

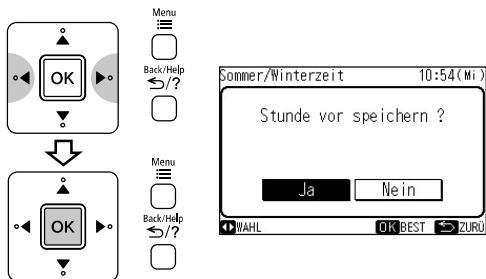

### 5.11.2 Zum Beenden der Sommer-/Winterzeit

- 1 Wählen Sie im Menü die Option „Sommer/Winterzeit“ aus und drücken Sie „OK“.

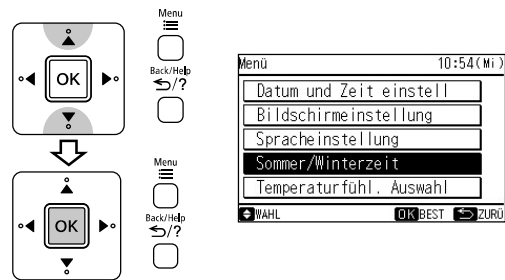

- 2 Der Bildschirm „Sommer/Winterzeit“ wird angezeigt. Wählen Sie mit der Taste „△“ oder „▽“ die Option „Eine Stunde zurück“ aus und drücken Sie „OK“.

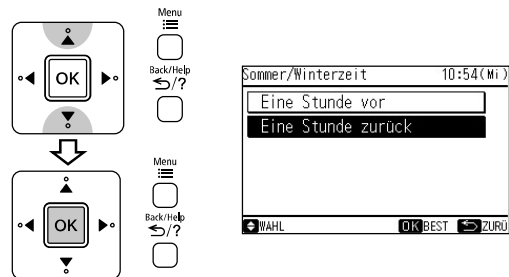

- 3 Der Bestätigungsbildschirm wird angezeigt. Wählen Sie mit der Taste „◀“ oder „▶“ die Option „Ja“ aus und drücken Sie „OK“, um die Einstellung zu bestätigen. Der Bildschirm kehrt in die normale Anzeige zurück.

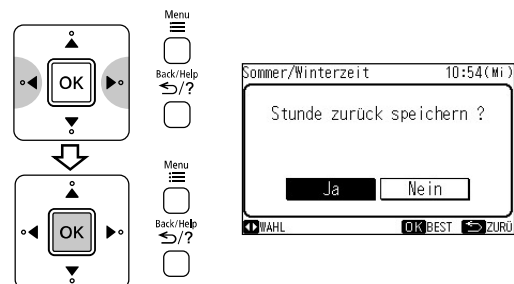



## 5.12 airCloud Home

Diese Funktion wird verwendet, um die Kopplung für airCloud Home herzustellen oder wiederherzustellen.

1 Wählen Sie im Menü „airCloud Home“ aus und drücken Sie „OK“.

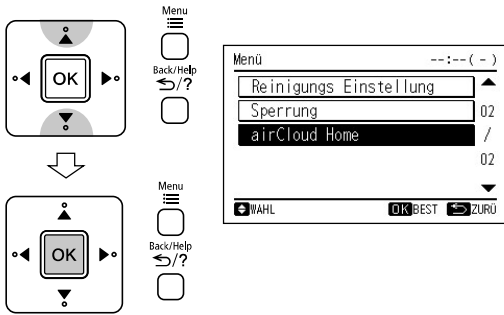

2 Der Bestätigungsbildschirm wird angezeigt.

Wählen Sie „Ja“ durch Drücken von „<“ oder „>“ aus und drücken Sie „OK“.

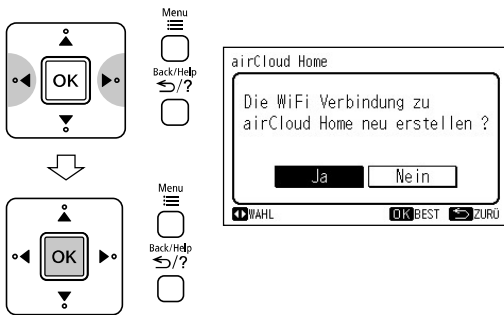

3 Die Wiederherstellungsanzeige wird angezeigt. Nach einigen Sekunden kehrt der Bildschirm in den normalen Modus zurück.

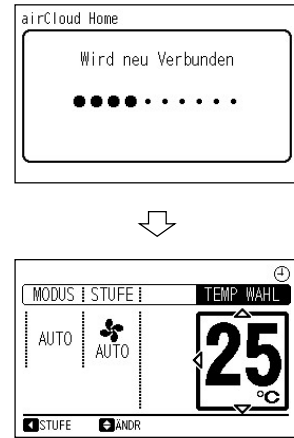

## 6. ECO-BETRIEB

Je nach Modell gibt es zwei Arten von „Eco-Modus“: mit Sensor oder ohne Sensor.

Unter [Namen und Funktionen jedes Teils] in der Gerätebedienungsanleitung können Sie herausfinden, ob Ihr Gerät mit einem Sensor ausgestattet ist, und die entsprechenden Anweisungen zum „Eco-Modus“ nachlesen.

### 6.1 Eco-Betrieb

Der „Eco“-Modus stellt eine Energiesparfunktion dar, da die eingestellte Temperatur automatisch geändert und der maximale Stromverbrauch reduziert wird.

#### 1 So wird der „Eco“-Modus gestartet

- Drücken Sie während des Betriebs „ECO“ (Eco).

„ECO“

erscheint in der normalen Anzeige.

Im Energiesparmodus wird zunächst die eingestellte Temperatur automatisch erhöht oder gesenkt und der Stromverbrauch reduziert. Diese Funktion kann je nach verbundenem Außengerät variieren.

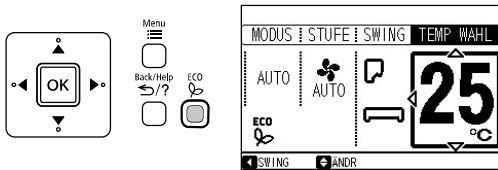

#### 2 So wird der „Eco“-Modus beendet

- Drücken Sie „On/Off“ (START/STOPP). Oder

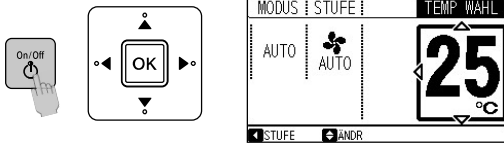

- Drücken Sie erneut „ECO“ (Eco).

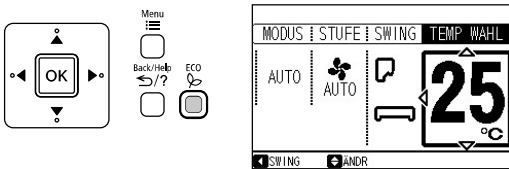

#### HINWEIS

- Die Eco-Funktion wird nicht genutzt, wenn der Stromverbrauch niedrig ist.
- Wenn der "Hohe Leistung"-Modus eingestellt ist, wird der „Eco“-Modus beendet.
- Nach dem automatischen Neustart wird der „Eco“-Modus beendet und der vorangegangene Modus wiederaufgenommen.
- Bei Verbindungen mit mehreren Modellen wird der Energiesparbetrieb ausschließlich durch das automatische Erhöhen oder Senken der eingestellten Temperatur geändert. Die Effektivität des „Eco“-Modus hängt jedoch von den Betriebsbedingungen ab.

### 6.2 Eco-Betrieb mit Sensor

Der Sensor erkennt, ob sich Personen im Raum befinden. Wenn niemand anwesend ist, wird automatisch der Energiesparbetrieb gestartet, indem die Temperatur in zwei Schritten angepasst wird.

#### 1 So wird der „Eco“-Modus gestartet

- Drücken Sie während des Betriebs „ECO“ (Eco).

„ECO“

erscheint in der normalen Anzeige.

Die „Eco“-Leuchte am Innengerät leuchtet auf.

Der Sensor startet mit der Erkennung, ob sich Personen im Raum befinden.

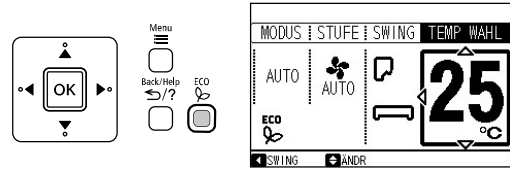

#### 2 So wird der „Eco“-Modus beendet

- Drücken Sie „On/Off“ (START/STOPP). Oder

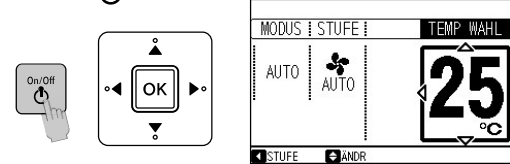

- Drücken Sie erneut „ECO“ (Eco).

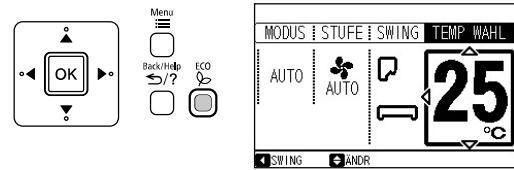

Die „Eco“-Leuchte am Innengerät erlischt.

Wenn 20 Minuten lang niemand anwesend ist, wird die Temperatur automatisch für den Energiesparbetrieb gesenkt. Wenn 60 Minuten niemand anwesend ist, wird die Temperatur weiter gesenkt.

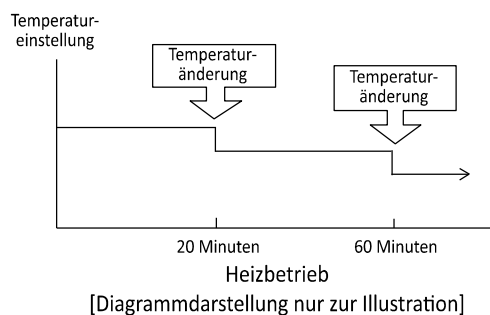
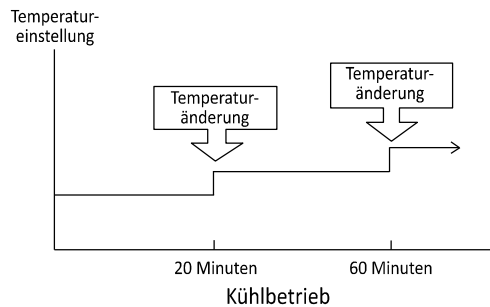

Das Gerät kehrt zum Normalbetrieb zurück, wenn der Sensor menschliche Bewegungen erkennt.

#### HINWEIS

- Die Eco-Funktion wird nicht genutzt, wenn der Stromverbrauch niedrig ist.
- Nach dem automatischen Neustart wird der „Eco“-Modus beendet und der vorangegangene Modus wiederaufgenommen.

## 7. MENÜ HILFE

### 7.1 Menü Hilfe

Erläuterungen zu den Anzeigen auf dem LCD und zu den Modi sind im Hilfe-Menü zu finden.

Diese Funktion soll dazu dienen, die manuelle Bedienung zu vereinfachen.

- 1 Drücken Sie „<sup>Back/Help</sup>↵/?“ (Zurück/Hilfe).  
Das Hilfe-Menü wird angezeigt.

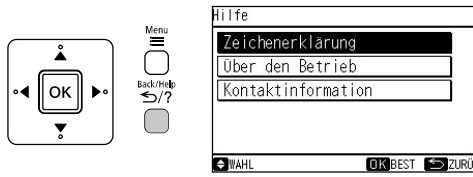

- 2 Wählen Sie im Hilfe-Menü das Element durch Drücken von „△“ oder „▽“ aus und drücken Sie „OK“.

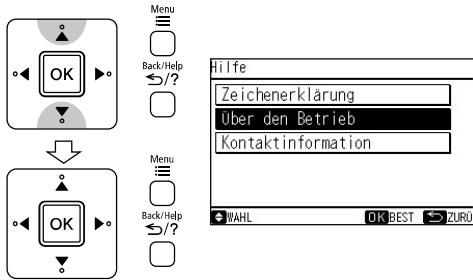

- 3 Drücken Sie „<sup>Back/Help</sup>↵/?“ (Zurück/Hilfe), um zum normalen Modus zurückzukehren.

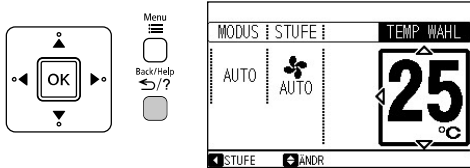

#### HINWEIS

- Wenn sich der Menübildschirm ca. 10 Minuten lang nicht ändert, kehrt der Bildschirm automatisch in den normalen Modus zurück.

### 7.2 Anzeige auf LCD

Diese Funktion wird verwendet, wenn die Erläuterung jedes Symbols auf dem LCD erforderlich ist.

- 1 Wählen Sie im Hilfe-Menü die Option „Zeichenerklärung“ und drücken Sie „OK“.  
Die Erläuterungen zu den Anzeigen auf dem LCD werden angezeigt.

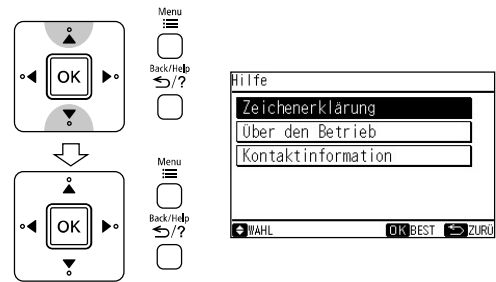

- 2 Drücken Sie „△“ oder „▽“, um rauf- oder runterzuscrollen

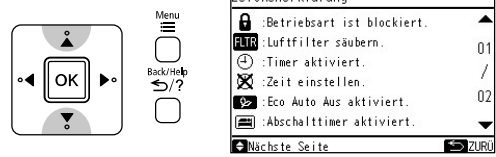

- 3 Drücken Sie „<sup>Back/Help</sup>↵/?“ (Zurück/Hilfe). Der Bildschirm kehrt zum Hilfe-Menü zurück. Drücken Sie erneut „<sup>Back/Help</sup>↵/?“ (Zurück/Hilfe), um zum normalen Modus zurückzukehren.



### 7.3 Über den Betrieb

Diese Funktion wird verwendet, wenn die Erläuterung der Modi und Betriebsmethoden erforderlich ist.

- 1 Wählen Sie im Hilfe-Menü die Option „Über den Betrieb“ und drücken Sie „OK“. Eine Liste mit Erläuterungen zum Betrieb wird angezeigt.

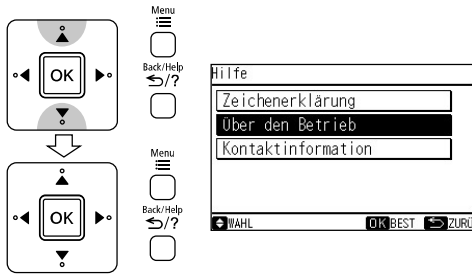

- 2 Wählen Sie aus der Liste den Betrieb durch Drücken von „△“ oder „▽“ aus und drücken Sie „OK“. Die Erläuterung zum ausgewählten Betrieb wird angezeigt.

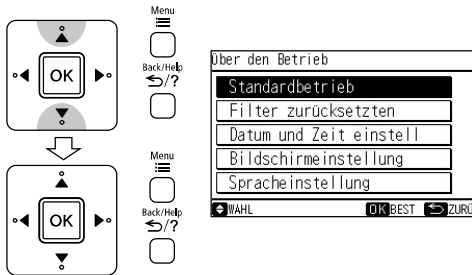

- 3 Drücken Sie „△“ oder „▽“, um rauf- oder runterzuscrollen



- 4 Drücken Sie „<sup>Back/Help</sup>↵/?“ (Zurück/Hilfe). Der Bildschirm kehrt zum Betriebselement zurück.



- 5 Drücken Sie „<sup>Back/Help</sup>↵/?“ (Zurück/Hilfe). Der Bildschirm kehrt zum Hilfe-Menü zurück. Drücken Sie erneut „<sup>Back/Help</sup>↵/?“ (Zurück/Hilfe), um zum normalen Modus zurückzukehren.



### 7.4 Kontaktinformation

Der Bildschirm zeigt Kontaktinformationen und den letzten Alarmcode an.

- 1 Wählen Sie im Hilfe-Menü „Kontaktinformation“ aus und drücken Sie „OK“. Es werden die Kontaktinformationen und der letzte Alarmcode angezeigt.

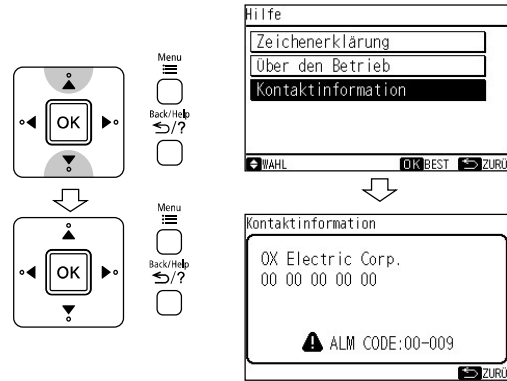

- 2 Drücken Sie „<sup>Back/Help</sup>↵/?“ (Zurück/Hilfe). Der Bildschirm kehrt zum Hilfe-Menü zurück. Drücken Sie erneut „<sup>Back/Help</sup>↵/?“ (Zurück/Hilfe), um zum normalen Modus zurückzukehren.



## 8. ANDERE ANZEIGEN

### 8.1 Bei normalen Bedingungen

#### 8.1.1 EXTER. EINRICHT.

„Exter. Einricht.“ ist eingeschaltet.

In diesem Fall wurde der Modus von einer externen Einrichtung (ausgenommen die Fernbedienung) ausgeführt.

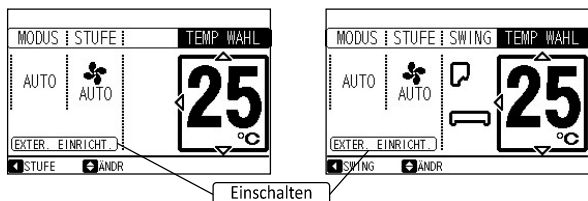

Das Display während eines Stopps

Das Display während des Betriebs

„Exter. Einricht.“ wird nicht mehr angezeigt, wenn sie von der Fernbedienung ausgeführt wird.

#### 8.1.2 Erzwung. Kühlung

Dies ist ein Verfahren, das vom Wartungspersonal oder Händler durchgeführt wird.

„Erzwung. Kühlung“ und „Exter. Einricht.“ sind eingeschaltet.

Sie wird während des erzwungenen Kühlbetriebs angezeigt.

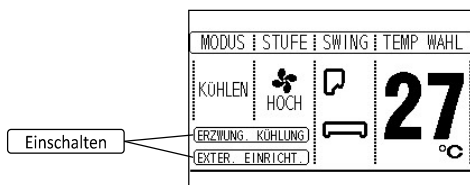

#### 8.1.3 Eco Auto Aus

Dies ist eine Einstellung, die vom Wartungspersonal oder Händler vorgenommen wird.

Wenn die Einstellung „Eco Auto Aus“ verwendet wird und gleichzeitig der „Eco“-Modus gestartet wurde, erscheinen „ECO“ und „Eco Auto Aus“ auf dem Bildschirm in der normalen Anzeige.

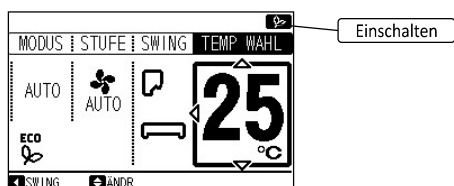

Der Modus „Eco Auto Aus“ wird auf dem Bildschirm in der normalen Anzeige angezeigt, wenn der Modus durch die Funktion „Eco Auto Aus“ beendet wird.

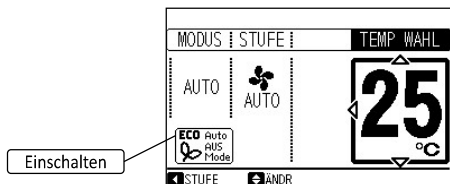

#### 8.1.4 Tastensperre

Dies ist eine Einstellung, die vom Wartungspersonal oder Händler vorgenommen wird.

„Tastensperre“ erscheint auf dem Bildschirm in der normalen Anzeige und die Tastensperre wird eingestellt.

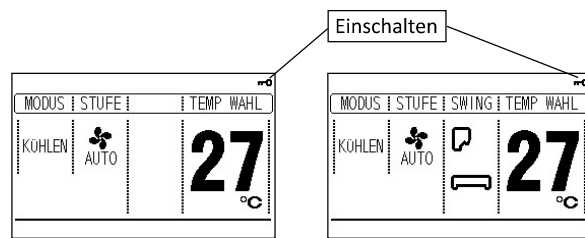

Das Display während eines Stopps

Das Display während des Betriebs

#### 8.1.5 Zentrale Steuerung

„Zentrale Steuerung“ ist eingeschaltet.

In diesem Fall wird es angezeigt, während eine zentrale Steuerung verwendet wird. Die Fernbedienung ist eingeschränkt.

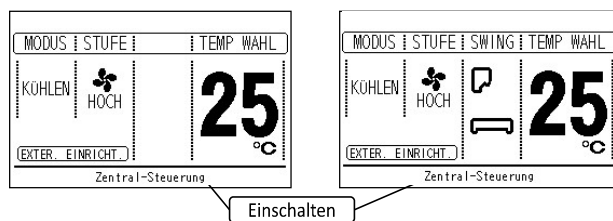

Das Display während eines Stopps

Das Display während des Betriebs

#### HINWEIS:

- Wenn „Zentrale Steuerung“ eingeschaltet ist, ist die Timer-Funktion deaktiviert.
- Wenn „Zentrale Steuerung“ eingeschaltet ist, kann der Betrieb durch Drücken von <sup>On/Off</sup> (START/STOP) gestoppt werden.

## 8.2 Bei abnormalen Bedingungen

### 8.2.1 Telekommunikationsfehler

Tritt ein, wenn die Kommunikation zwischen dieser Fernbedienung und dem Innengerät nicht möglich ist.

Die Betriebsanzeige (rot) blinkt und zeigt weiterhin „Verbindung wird hergestellt“ auf dem LCD an.

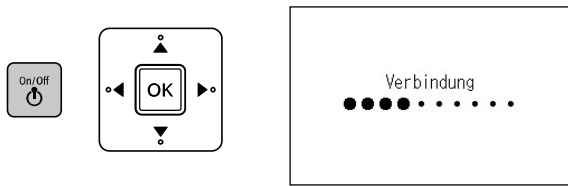

Schalten Sie in diesem Fall den Trennschalter aus und schalten Sie ihn nach kurzer Zeit wieder ein.

Wenn der Fehler nach dem Neustart weiterhin auftritt, schalten Sie das Gerät aus und wenden Sie sich an Ihren Händler.

### 8.2.2 ALM CODE

Die Betriebsanzeige (rot) blinkt und der Alarmcode wird auf dem LCD angezeigt.

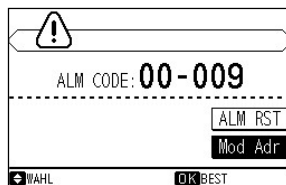

Schalten Sie in diesem Fall den Trennschalter aus und schalten Sie ihn nach kurzer Zeit wieder ein.

Wenn der Fehler nach dem Neustart weiterhin auftritt, schalten Sie das Gerät aus und wenden Sie sich an Ihren Händler.

### 8.2.3 Temperaturföhl. Auswahl

Wenn Folgendes in der Funktion „Temperaturföhl. Auswahl“ angezeigt wird, wenden Sie sich an Ihren Händler.

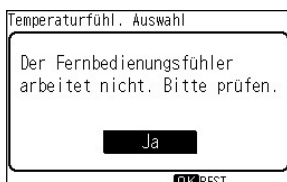

Der Föhl. der Fernbedienung arbeitet nicht.



Der Föhl. des Innengeräts arbeitet nicht.

Mindestens ein Föhl. ist erforderlich, um einen normalen Betrieb sicherzustellen.

Wenn beide Föhl. (Fernbedienung und Innengerät) kaputt sind, schalten Sie den Trennschalter aus, und wenden Sie sich sofort an Ihren Händler.